



CATALOGO PRODOTTI • EXPORT VALIDO DAL 1 AGOSTO 2011



2011|12

Prodotto in  
Austria



## **| Posch Austria**

### **Sede centrale / Produzione**

POSCH Gesellschaft m.b.H.  
Paul-Anton-Keller-Straße 40  
A-8430 Leibnitz  
Telefono: +43 (0) 3452/82954  
Fax: +43 (0) 3452/82954-53  
E-mail: [leibnitz@posch.com](mailto:leibnitz@posch.com)  
[www.posch.com](http://www.posch.com)

## **| Posch Germania**

### **Sede di Velden/Vils**

POSCH Gesellschaft m.b.H.  
Preysingallee 19  
D-84149 Velden/Vils  
Telefono: +49 (0) 8742/2081  
Fax: +49 (0) 8742/2083  
E-mail: [velden@posch.com](mailto:velden@posch.com)



Dietro la massima qualità dei prodotti e la progettazione orientata al cliente delle macchine Posch, si cela un semplice segreto: oltre 60 anni di esperienza, innovazione e passione per un miglioramento costante. È così che siamo diventati i numeri 1 in Europa!



[www.posch.com](http://www.posch.com)

# Oggi per domani

Da oltre 60 anni, l'impresa a conduzione familiare Posch, con sede a Leibniz, produce macchine per la lavorazione della legna da ardere. Posch è leader sul mercato per quanto riguarda la realizzazione tecnica e, con una quota di esportazione superiore all'80%, rappresenta il fornitore leader in Europa per tutto il settore della lavorazione della legna da ardere. Abbiamo clienti in Germania, Francia, Inghilterra, Benelux e Svizzera, così come anche in Scandinavia, Slovenia, Repubblica Ceca, Bulgaria, Romania e Paesi Baltici.

## Know-how e innovazione

Nel corso dei decenni abbiamo acquisito un know-how che ci permette di creare soluzioni complete ed efficienti. Per fare questo, ci sottoponiamo giornalmente a notevoli sforzi al fine di migliorare ulteriormente i nostri prodotti. La collaborazione e il contatto con i clienti è per noi di particolare importanza, in quanto la cooperazione porta a un continuo miglioramento. La conoscenza del mercato e l'esperienza pluridecennale producono innovazioni grazie alle quali ci troviamo sempre un passo più avanti per sviluppare soluzioni ottimali per i nostri clienti. Le vostre esigenze sui prodotti infatti sono anche le nostre: lunga durata, comodità di utilizzo, elevata sicurezza, efficienza e semplicità di manutenzione.

## Massima qualità

I prodotti Posch sono sinonimo di massima qualità. A tale proposito si impiegano componenti di qualità elevata e una robusta costruzione delle nostre macchine. Queste vengono realizzate nei più moderni impianti di produzione da parte di personale qualificato e motivato. Il know-how approfondito di tale personale in materia di produzione garantisce macchine al top della qualità.

## Assistenza perfetta

I prodotti Posch sono costruiti al fine di poter essere utilizzati per molti anni. Ciò implica anche che la fornitura di ricambi sia garantita per 20 anni. Il nostro servizio clienti offre un'assistenza rapida e provvede ad inviarvi prontamente i pezzi necessari. Siamo infatti felici di essere a vostra disposizione!



Posch è il numero 1 in Europa nella lavorazione della legna da ardere! Prodotti di elevata qualità, sviluppo costante e assistenza perfetta ci hanno reso negli ultimi 60 anni un partner assolutamente affidabile. Tutto questo senza perdere mai la nostra caratteristica di azienda a conduzione familiare, che mette al centro le persone e le loro esigenze.

Questo vale sia per i nostri clienti che per i collaboratori. Al primo posto c'è la gioia nello sviluppare soluzioni ottimali che possono rendere la lavorazione della legna da ardere semplice e sicura per tutti, dai principianti ai professionisti. La nostra vastissima gamma di prodotti permette di lavorare in maniera efficiente, comoda e soprattutto sicura, dal tronco al ceppo confezionato. Garantiti per molti anni!

**Petra e Johann Tinnacher**

Direzione aziendale





# CONTENUTO

## HydroCombi

La spaccatura per uso individuale – Spaccalegna verticale per legna da catasta in oltre 40 diversi modelli con forza di taglio che va da 10 a 30 tonnellate

6

## HomeSplit | Spaltaxt

Potente macchina per legna corta – Spaccalegna per legna corta in modalità costruttiva verticale. Adatta anche per legna da catasta nella versione speciale "SPECIALE"

20

## RuckZuck

Comfort per la casa – Spaccalegna orizzontale per legna corta, per impieghi rapidi. Particolarmente ergonomica e comoda

28

## SplitMaster | HydroHorizontal

Supporto robusto – Spaccatrice orizzontale ad alta potenza e dotata di numerosi optional per una spaccatura ideale

32

## AutoSplit

Per impieghi particolari – Spaccatrice potente per la produzione di legna minuta e accendifuoco

46

## Seghe circolari

La sicurezza non è mai troppa – Seghe circolari con gli standard più elevati di sicurezza e di comando, per un taglio ottimale

50

## CutMaster | AutoCut

Seghe che fanno la differenza! Sono veloci, efficienti e potenti. Il programma di segatura rapido ed efficiente

66

## Spaltfix

Il tuttofare che soddisfa ogni esigenza – Taglio, spaccatura e carico della legna in un unico ciclo di lavoro

74

## Tutto per il legno

Trasporto, carico e imballaggio della legna – Sistemi di supporto grandi e piccoli per l'essiccazione, lo stoccaggio e la spedizione

118

## ProfiHäcksler | HackBlitz

Sminuzzare senza problemi scarti di giardino e di potatura non è un problema per sminuzzatrici e cippatrici

130

## Pelatrici

Appuntire e pelare è un gioco da ragazzi – è così che i tronchi diventano pali

132

## Allegato

137

## Caratteristica del prodotto

 Standard  Speciale  Industria



*Spaccalegna e seghe circolari. Progettate per essere taglienti.*

Valido a partire dal 1° agosto 2011. Con la pubblicazione di questo listino, tutti i listini prezzi e le schede dei prezzi supplementari valide sinora perdono di validità. Valgono le nostre condizioni di vendita e di fornitura (vedere pagina 138). Si prega di indicare nei propri ordini il codice e la descrizione del prodotto. Tutte le informazioni relative a dati tecnici, dimensioni, presentazione delle macchine come anche le modifiche alle norme tecniche di sicurezza sono soggette ad una continua evoluzione e non risultano pertanto vincolanti di alcun genere per quanto riguarda la fornitura. In caso di sostituzione di macchine e ricambi, la resa avviene senza spese di trasporto. I prodotti speciali non possono essere restituiti. Attenzione: in caso di restituzione di singole parti incluse nella fornitura di serie (ad es. pulegge a gola ecc.), è possibile accreditare soltanto il 50% del prezzo dei ricambi. Presupposto: i pezzi sono considerati come nuovi e la spedizione avviene franco stabilimento di Leibnitz (Austria) o succursali di Velden/Vils (Germania). Tutti i diritti riservati. La riproduzione, anche parziale, è consentita solo su autorizzazione di Posch.  
© 2011 by Posch. Con riserva di errori di stampa e di forma.



Questo sigillo di qualità garantisce che la carta è proveniente da una gestione sostenibile delle foreste.

# HydroCombi Fixomatic

La spaccatrice per uso individuale. All'interno della famiglia HydroCombi potete scegliere tra più di 40 macchine diverse. Sono tutte dotate di serie di pratici optional, come ad esempio la punta blocca legna brevettata o la pompa industriale in ghisa grigia. La novità è rappresentata dal sistema Fixomatic. Esso permette di posizionare comodamente la legna prima del processo di spaccatura e i rulli integrati riducono la forza di taglio necessaria. Sarà quindi un partner affidabile per molti anni!

## Panoramica sui vantaggi

- Dispositivo meccanico di sollevamento dei tronchi
- Lama di taglio obliqua con guide in ottone di lunga durata
- **Sistema Fixomatic di serie:** comodità nel posizionamento della legna e rulli integrati che consentono una corsa di ritorno scorrevole
- Punta blocca legna brevettata
- Sistema idraulico con filtro di ritorno e con serbatoio dell'olio di sicurezza
- Lunga durata e funzionamento silenzioso: la pompa industriale è in ghisa grigia
- Cilindro abbassabile e sospensione rigida a tre punti per il trasporto con trattore

NUOVO



### Guardate con i vostri occhi come lavorano le macchine Posch:

basta richiedere il nostro DVD sui prodotti o andare a vedere subito in Internet alla pagina: [www.posch.com/video](http://www.posch.com/video)





# HydroCombi

## Comodità nella spaccatura



Con V2-Speed potete scegliere tra due velocità di avanzamento. Di serie nelle Hydrocombi 10 e 13.



Autospeed reagisce alla pressione di taglio necessaria e regola automaticamente la velocità di taglio. Opzionale nelle Hydrocombi 10 e 13, di serie dalla versione HydroCombi 16.



Cilindro abbassabile per un trasporto semplice e uno stoccaggio poco ingombrante.



Sistema Fixomatic di serie: azionando il dispositivo di mantenimento legna<sup>®</sup> integrato nella lama di taglio divisa, il posizionamento del ceppo di legno risulta comodo. I rulli integrati nella lama di taglio impediscono che il legno dolce si blocchi durante la corsa di ritorno.



La punta blocca legna brevettata fissa senza sforzi il legno sottile o tagliato trasversalmente.



La grande pompa industriale in ghisa grigia, che funziona in modo silenzioso, consente un funzionamento prolungato sicuro.



Il dispositivo meccanico di serie di sollevamento dei tronchi porta senza sforzo il materiale da spaccare in posizione di taglio. Dispositivo idraulico di sollevamento dei tronchi disponibile come dotazione speciale per aumentare la comodità d'uso.

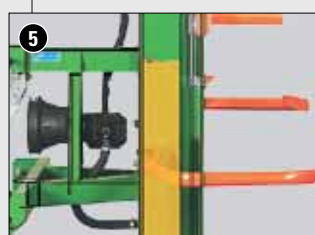

Il sistema idraulico dimensionato in maniera ottimale con filtro di ritorno e serbatoio dell'olio di sicurezza integrato con doppio fondo garantisce la massima sicurezza di funzionamento e una lunga durata.



Grande piastra di fondo in acciaio per assicurare la stabilità. Griglia di fondo opzionale per operazioni sicure in caso di neve e ghiaccio.

**NUOVO**

## HydroCombi 10-V2

Per i professionisti. Spaccalegna idraulica per legna da catasta

Codice articolo	Tipo	Azionamento	Velocità cilindro cm/s		Peso kg
			Avanzamento Livello 1/Livello 2	Ritorno	
M2832M	PZG-V2	Potenza necessaria trattore 10 kW, pompa dell'olio con potenza specifica 22,5 l/min a 380 giri/min, montata fissa	10 / 24	17	~ 312
M2830M	E5,5-V2	Motore elettrico 5,5 kW 400V, S6, CEE 16A	6 / 15	10	~ 308
M2831M	E5,5D-V2 Turbo	Motore elettrico 5,5 kW 400V, S6, CEE 16A Pompa a due stadi	5 / 32	23	~ 335
M2834M	PZG-E5,5-V2	• Potenza necessaria trattore 10 kW • Motore elettrico 5,5 kW 400V, S6, CEE 16A	10 / 24 6 / 15	17 10	~ 362
M2838M	PS-V2	Impianto idraulico trattore, necessario manicotto idraulico di dimensione 3 per avanzamento e ritorno. Compl. di tubi flessibili di collegamento e connettore idraulico. Necessaria una corsa di ritorno in assenza di pressione! Portata max. della pompa 16 l/min.	7 / 17	12	~ 292
M2837M	B5,5D-V2 Turbo	Motore a benzina 5,5 kW (B&S) Pompa a due stadi	5 / 32	23	~ 335
R	Dotazione speciale "Autospeed" per cambio a controllo di pressione tra le velocità di avanzamento. Possibile solo in caso di primo equipaggiamento!				

Dotazione speciale e aggiuntiva: vedere pagina 10.

- Forza di taglio 10 t, due velocità di avanzamento del cilindro "V2"
- Sistema Fixomatic di serie
- Lunghezza max. ceppo 110 cm (opzionale: 130 cm), corsa del cilindro 100 cm
- Contenuto serbatoio: 18 l di olio idraulico
- Azionamento elettrico: trasportabile con tre ruote in gomma piena Ø 300 mm, maniglia per il trasporto
- Azionamento dal trattore: albero cardanico necessario, sospensione a tre punti cat. I + II
- Altezza in posizione di trasporto: circa 187 cm, in posizione di lavoro: circa 255 cm

## HydroCombi 13-V2

Per i professionisti. Spaccalegna idraulica per legna da catasta.

Codice articolo	Tipo	Azionamento	Velocità cilindro cm/s		Peso kg
			Avanzamento Livello 1/Livello 2	Ritorno	
M2822M	PZG-V2	Potenza necessaria trattore 12 kW, pompa dell'olio con potenza specifica 27 l/min a 450 giri/min, montata fissa	9 / 19	17	~ 326
M2820M	E5,5-V2	Motore elettrico 5,5 kW 400V, S6, CEE 16A	5 / 10	9	~ 308
M2821M	E5,5D-V2 Turbo	Motore elettrico 5,5 kW 400V, S6, CEE 16A, pompa a due stadi	4 / 22	20	~ 335
M2824M	PZG-E5,5-V2	• Potenza necessaria trattore 12 kW • Motore elettrico 5,5 kW 400V, S6, CEE 16A	9 / 19 5 / 10	17 9	~ 362
M2828M	PS-V2	Impianto idraulico trattore, necessario manicotto idraulico di dimensione 3 per avanzamento e ritorno. Compl. di tubi flessibili di collegamento e connettore idraulico. Necessaria una corsa di ritorno in assenza di pressione! Portata max. della pompa 30 l/min.	10 / 21	19	~ 292
M2823M	B5,5D-V2 Turbo	Motore a benzina 5,5 kW (B&S) Pompa a due stadi	4 / 22	19	~ 335
M2826M	B9,7-V2	Motore a benzina Vanguard 9,7 kW, marca Briggs&Stratton, a 4 tempi	6 / 12	11	~ 342
R	Dotazione speciale "Autospeed" per cambio a controllo di pressione tra le velocità di avanzamento. Possibile solo in caso di primo equipaggiamento!				

Dotazione speciale e aggiuntiva: vedere pagina 10.

- Forza di taglio 13 t, due velocità di avanzamento del cilindro "V2"
- Sistema Fixomatic di serie
- Lunghezza max. ceppo 110 cm, corsa del cilindro 100 cm
- Contenuto serbatoio: 18 l di olio idraulico
- Azionamento elettrico: trasportabile con due ruote in gomma piena Ø 300 mm, maniglia per il trasporto
- Azionamento dal trattore: albero cardanico necessario, sospensione a tre punti cat. I + II
- Altezza in posizione di trasporto: circa 187 cm, in posizione di lavoro: circa 255 cm



**HydroCombi 13 E5,5D-V2**  
con carrello, posizione di lavoro



**HydroCombi 13 E5,5D-V2**  
con carrello, posizione di trasporto

## HydroCombi 13-V2 con carrello

**Impiego in movimento: trasportabile su asse con motore a benzina o motore elettrico**

Codice articolo	Tipo	Azionamento	Velocità cilindro cm/s		Peso kg
			Avanzamento Livello 1/Livello 2	Ritorno	
M2823MS	B5,5D-V2+L	Motore a benzina 5,5 kW (B&S)	4 / 22	19	~ 450
M2820MS	E5,5-V2+L	Motore elettrico 5,5 kW 400V, S6, CEE 16A	5 / 10	9	~ 450
M2821MS	E5,5D-V2+L	Motore elettrico 5,5 kW 400V, S6, CEE 16A	4 / 22	19	~ 450
R	Dotazione speciale "Autospeed" per cambio a controllo di pressione tra le velocità di avanzamento. Possibile solo in caso di primo equipaggiamento!				

- Forza di taglio 13 t, due velocità di avanzamento del cilindro "V2"
- Sistema Fixomatic di serie
- Lunghezza max. ceppo 110 cm, corsa del cilindro 100 cm
- Posizione di lavoro verticale
- Contenuto serbatoio: 18 l di olio idraulico
- Supporto idraulico orientabile: per il trasporto, la spaccatrice viene portata in posizione orizzontale di trasporto tramite cilindri idraulici.
- Trasportabile su asse con giunto sferico, velocità di trasporto max.: 80 km/h, impianto luci
- Altezza in posizione di trasporto: ca. 187 cm, in posizione di lavoro: circa 255 cm

### Dotazione aggiuntiva per HydroCombi 10/13-V2

Codice articolo	Descrizione
F0002519	Banco di appoggio legna per la spaccatura di legna corta (33/55 cm), con interruzione di fine corsa
F0002179	Contatore orario per macchine con azionamento elettrico
F0001806	Contatore orario per macchine con azionamento a presa di forza (contatto Reed), con visualizzazione numero di giri
F0001482	Contatore orario per macchine con azionamento a motore a benzina
F0003117	Carrello manuale per PZG/azionamento PZG
Z2000635	Albero cardanico Walterscheid

### Dotazione speciale per HydroCombi 10/13-V2

Possibile solo in caso di primo equipaggiamento, montaggio incl.

Codice articolo	Descrizione
E	Sovrapprezzo per azionamento elettrico supplementare 5,5 kW, 400 V per M2823MS
ED	Sovrapprezzo per azionamento elettrico 5,5 kW, 400 V con pompa a due stadi per M2823MS
X	Ruota di supporto anziché piedino di supporto (per HydroCombi 13-V2 con carrello)
B	Sovrapprezzo per freno di stazionamento (per HydroCombi 13-V2 con carrello)
D	Sospensione a tre punti per il trasporto di macchine con azionamento elettrico e con terza ruota di supporto integrata



**HydroCombi 13 PZG**  
opzionale: dispositivo di movimentazione (F0003117),  
posizione di trasporto

## HydroCombi 16

Più potenza. Spaccalegna idraulica per legna da catasta.

Codice articolo	Tipo	Azionamento	Velocità cilindro cm/s		Peso kg
			Avanzamento Livello 1/Livello 2	Ritorno	
M6202MR	PZG-R	Potenza necessaria trattore 14 kW, pompa dell'olio con potenza specifica 38 l/min a 380 giri/min, montata fissa	9 / 17	20	~ 402
M6204MR	E5,5D-R	Motore elettrico 5,5 kW 400V, S6, CEE 16A, pompa a due stadi	5 / 16	19	~ 448
M6206MR	PZG-E5,5D-R	• Potenza necessaria trattore 14 kW • Motore elettrico 5,5 kW 400V, S6, CEE 16A	9 / 17 5 / 16	20 20	~ 478
M6208MR	PZ-R	Potenza necessaria trattore 14,1 kW, pompa dell'olio inseribile con potenza specifica 38 l/min a 380 giri/min	9 / 17	20	~ 386
M6200MR	PS-R	Impianto idraulico trattore, necessario manicotto idraulico di dimensione 3 per avanzamento e ritorno. Compl. di tubi flessibili di collegamento e connettore idraulico. Necessaria una corsa di ritorno in assenza di pressione! Portata max. della pompa 35 l/min.	8 / 15	18	~ 320
V	Sovrapprezzo per lunghezza max. ceppo 130 cm (corsa del cilindro 120 cm)				
H	Dispositivo idraulico di sollevamento dei tronchi durante il primo equipaggiamento anziché dispositivo meccanico di sollevamento dei tronchi con circuito dell'olio indipendente e controllo tramite valvola. Vantaggi: più comodo e veloce!				

Per la dotazione aggiuntiva, vedere a pagina 14.  
Argano, carrello, dispositivo idraulico di sollevamento dei tronchi da pagina 18.

- Forza di taglio 16 t con Autospeed
- Sistema Fixomatic di serie
- Lunghezza max. ceppo 110 cm, corsa del cilindro 100 cm
- Contenuto serbatoio: 38 l di olio idraulico
- Sospensione a tre punti cat. I + II
- Azionamento dal trattore: albero cardanico necessario
- Altezza in posizione di trasporto: circa 190 cm, in posizione di lavoro: circa 260 cm

## HydroCombi 16 Turbo

Maggiori prestazioni. Spaccalegna idraulica per legna da catasta.

Codice articolo	Tipo	Azionamento	Velocità cilindro cm/s		Peso kg
			Avanzamento Livello 1/Livello 2	Ritorno	
M6182M	PZG-R-Turbo	Potenza necessaria trattore 17 kW, pompa dell'olio con potenza specifica 45 l/min a 450 giri/min, montata fissa	11 / 17	37	~ 436
M6184M	E5,5D-R-Turbo	Motore elettrico 5,5 kW 400V, S6, CEE 16A, pompa a due stadi	5 / 14	31	~ 458
M6186M	PZG-E5,5D-R-Turbo	• Potenza necessaria trattore 17,3 kW • Motore elettrico 5,5 kW 400V, S6, CEE 16A	11 / 7 5 / 14	37 31	~ 496
V-Turbo	Sovrapprezzo per lunghezza max. ceppo 130 cm (corsa del cilindro 120 cm)				
H	Dispositivo idraulico di sollevamento dei tronchi durante il primo equipaggiamento anziché dispositivo meccanico di sollevamento dei tronchi con circuito dell'olio indipendente e controllo tramite valvola. Vantaggi: più comodo e veloce!				

Per la dotazione aggiuntiva, vedere a pagina 12.  
Argano, carrello, dispositivo idraulico di sollevamento dei tronchi da pagina 18.

- Forza di taglio 16 t con sistema di taglio a 2 cilindri per una corsa di ritorno due volte più veloce e un maggior rendimento orario
- Sistema Fixomatic di serie
- Lunghezza max. ceppo 110 cm (opzionale: 130 cm), corsa del cilindro 100 cm
- Contenuto serbatoio: 38 l di olio idraulico
- Sospensione a tre punti cat. I + II
- Azionamento dal trattore: albero cardanico necessario
- Altezza in posizione di trasporto: circa 193 cm, in posizione di lavoro: circa 263 cm



HydroCombi 16 PZG-R



Immagine rappresentativa:  
HydroCombi 16 PZG-E5,5D-R Turbo

## Dotazione aggiuntiva per HydroCombi 16

Codice articolo	Descrizione
F0002538	Banco di appoggio legna per la spaccatura di legna corta (35/55 cm) con interruzione di fine corsa
F0003048	Griglia di fondo antiscivolo inseribile (modello 2011)
F0002179	Contatore orario per macchine con azionamento elettrico
F0001806	Contatore orario per macchine con azionamento PZG (contatto Reed), con visualizzazione numero di giri
Z2000636	Albero cardanico Walterscheid

## HydroCombi 18

Più potenza. Spaccalegna idraulica per legna da catasta.

Codice articolo	Tipo	Azionamento	Velocità cilindro cm/s		Peso kg
			Avanzamento Livello 1/Livello 2	Ritorno	
M6192MR	PZG-R	Potenza necessaria trattore 14 kW, pompa dell'olio con potenza specifica 38 l/min a 380 giri/min, montata fissa	8 / 17	16	~ 402
M6194MR	E5,5D-R	Motore elettrico 5,5 kW 400V, S6, CEE 16A, pompa a due stadi	5 / 16	16	~ 454
M6196MR	PZG-E5,5D-R	• Potenza necessaria trattore 14 kW • Motore elettrico 5,5 kW 400V, S6, CEE 16A	8 / 17 5 / 16	16 16	~ 480
M6198MR	PZ-R	Potenza necessaria trattore 14 kW, pompa dell'olio inseribile con potenza specifica 38 l/min a 380 giri/min	8 / 17	16	~ 390
M6190MR	PS-R	Impianto idraulico trattore, necessario manicotto idraulico di dimensione 3 per avanzamento e ritorno. Compl. di tubi flessibili di collegamento e connettore idraulico. Necessaria una corsa di ritorno in assenza di pressione! Portata max. della pompa 35 l/min.	7 / 15	15	~ 332
V	Sovrapprezzo per lunghezza max. ceppo 130 cm (corsa del cilindro 120 cm)				
H	Dispositivo idraulico di sollevamento dei tronchi durante il primo equipaggiamento anziché dispositivo meccanico di sollevamento dei tronchi con circuito dell'olio indipendente e controllo tramite valvola. Vantaggi: più comodo e veloce!				

Per la dotazione aggiuntiva, vedere a pagina 14.  
Argano, carrello, dispositivo idraulico di sollevamento dei tronchi da pagina 18.



HydroCombi 18 E5,5D-R

- Forza di taglio 18 t con Autospeed
- Sistema Fixomatic di serie
- Lunghezza max. ceppo 110 cm (opzionale: 130 cm), corsa del cilindro 100 cm
- Contenuto serbatoio: 38 l di olio idraulico
- Sospensione a tre punti cat. I + II
- Azionamento dal trattore: albero cardanico necessario
- Altezza in posizione di trasporto: circa 190 cm, in posizione di lavoro: circa 260 cm





HydroCombi 20 PZG-R

## HydroCombi 20

Più potenza. Spaccalegna idraulica per legna da catasta.

Codice articolo	Tipo	Azionamento	Velocità cilindro cm/s		Peso kg
			Avanzamento Livello 1/Livello 2	Ritorno	
M6230MR	PZG-R	Potenza necessaria trattore 18 kW, pompa dell'olio con potenza specifica 45,6 l/min a 380 giri/min, montata fissa	10 / 19	19	~ 480
M6233MR	E5,5D-R	Motore elettrico 5,5 kW 400V, S6, CEE 16A, pompa a due stadi	5 / 16	16	~ 536
M6234MR	PZG-E5,5D-R	<ul style="list-style-type: none"> <li>• Potenza necessaria trattore 18,7 kW</li> <li>• Motore elettrico 5,5 kW 400V, S6, CEE 16A</li> </ul>	10 / 19 5 / 16	19 16	~ 573
V	Sovrapprezzo per lunghezza max. ceppo 130 cm (corsa del cilindro 120 cm)				
H	Dispositivo idraulico di sollevamento dei tronchi durante il primo equipaggiamento anziché dispositivo meccanico di sollevamento dei tronchi con circuito dell'olio indipendente e controllo tramite valvola. Vantaggi: più comodo e veloce!				

Per la dotazione aggiuntiva, vedere a pagina 14.  
Argano, carrello, dispositivo idraulico di sollevamento dei tronchi da pagina 18.

- Forza di taglio 20 t con Autospeed
- Sistema Fixomatic di serie
- Lunghezza max. ceppo 110 cm (opzionale: 130 cm), corsa del cilindro 100 cm
- Contenuto serbatoio: 38 l di olio idraulico
- Sospensione a tre punti cat. I + II
- Azionamento dal trattore: albero cardanico necessario
- Altezza in posizione di trasporto: circa 190 cm, in posizione di lavoro: circa 260 cm

## HydroCombi 16/20 con carrello

Impiego in movimento. Trasportabile su asse con motore a benzina o Diesel

Codice articolo	Tipo	Azionamento	Velocità cilindro cm/s		Peso kg
			Avanzamento Livello 1/Livello 2	Ritorno	
M6203M SAR	16B11D-R-PKW+L	Motore a benzina 11 kW Briggs & Stratton	3 / 19	22	~ 832
M6248M SAR	20B15-R-PKW+L	Motore a benzina Honda a 4 tempi 15 kW, starter elettronico	6 / 13	11	~ 880
M6348M SAR	20D17-R	Motore Diesel Lombardini 17 kW, starter elettronico	6 / 13	11	~ 980
V	Sovrapprezzo per lunghezza max. ceppo 130 cm (corsa del cilindro 120 cm)				
ED	Sovrapprezzo per azionamento elettrico supplementare 5,5 kW, 400 V con pompa a due stadi per M6203MSAR e M6248MSAR				

Per la dotazione aggiuntiva, vedere a pagina 14.

- Forza di taglio 16 o 20 t con Autospeed
- Sistema Fixomatic di serie
- Lunghezza max. ceppo 110 cm (opzionale: 130 cm), corsa del cilindro 100 cm
- Posizione di lavoro verticale
- Contenuto serbatoio: 38 l / 43 l di olio idraulico
- Trasportabile su asse con giunto sferico, velocità di trasporto max.: 80 km/h, impianto luci
- Per il trasporto, la spaccatrice viene portata in posizione orizzontale di trasporto tramite paranco a fune.
- Altezza in posizione di trasporto: circa 200 cm, in posizione di lavoro: circa 260 cm



Immagine rappresentativa:  
HydroCombi 20 B15-R-PKW+L  
Posizione di trasporto

## Dotazione aggiuntiva per HydroCombi 16/18/20

Codice articolo	Descrizione
F0002538	Banco di appoggio legna per la spaccatura di legna corta (35/55 cm) con interruzione di fine corsa HydroCombi 16/18
F0002564	Banco di appoggio legna per la spaccatura di legna corta (35/55 cm) con interruzione di fine corsa HydroCombi 20
F0003048	Griglia di fondo antiscivolo inseribile per HydroCombi 16/18 (modello 2011)
F0003049	Griglia di fondo antiscivolo inseribile per HydroCombi 20 (modello 2011)
F0001482	Contatore orario per HydroCombi 16 con motore a benzina (di serie per HydroCombi 20)
F0002179	Contatore orario per macchine con azionamento elettrico
F0001806	Contatore orario per macchine con azionamento PZG (contatto Reed), con visualizzazione numero di giri
Z2000636	Albero cardanico Walterscheid

## Sistema Fixomatic

Per una comoda spaccatura! Il nuovo sistema Fixomatic assicura che il pezzo di legno sia posizionato in modo ottimale prima del processo di taglio. In questo modo si impedisce che il pezzo scivoli durante tale processo. I rulli inte-

grati nella lama di taglio generano un processo scorrevole - in questo modo il legno dolce che rimane incastrato nel coltello divisore non è che un ricordo.



- ❶ Azionamento per il fissaggio della legna.
- ❷ Grazie ai rulli integrati nella lama di taglio si riduce la forza di taglio necessaria e si impedisce che la legna si incastri sul coltello divisore.
- ❸ Lama divisa per il fissaggio della legna.

Sistema Fixomatic di serie: azionando il dispositivo di mantenimento legna ❸ integrato nella lama di taglio divisa, il posizionamento del ceppo di legno risulta comodo. I rulli integrati nella lama di taglio impediscono che il legno dolce si blocchi durante la corsa di ritorno.

# HydroCombi 22

Per i professionisti. Spaccalegna idraulica per legna da catasta.

Codice articolo	Tipo	Azionamento	Velocità cilindro cm/s		Peso kg
			Avanzamento Livello 1/Livello 2	Ritorno	
M6241MR	PZG-R	Potenza necessaria trattore 20 kW, pompa dell'olio con potenza specifica 54 l/min a 450 giri/min, montata fissa	10 / 20	18	~ 522
M6243MR	E7,5D-R	Motore elettrico 7,5 kW 400V, S6, CEE 16A, pompa a due stadi	6 / 20	18	~ 540
M6244MR	PZG-E7,5D-R	<ul style="list-style-type: none"> <li>Potenza necessaria trattore 20 kW</li> <li>Motore elettrico 7,5 kW 400V, S6, CEE 16A</li> </ul>	10 / 20	19	~ 612
			6 / 20	18	
V	Sovrapprezzo per lunghezza max. ceppo 130 cm (corsa del cilindro 120 cm)				
H	Dispositivo idraulico di sollevamento dei tronchi durante il primo equipaggiamento anziché dispositivo meccanico di sollevamento dei tronchi con circuito dell'olio indipendente e controllo tramite valvola. Vantaggi: più comodo e veloce!				

Argano, carrello, dispositivo idraulico di sollevamento dei tronchi da pagina 18.

- Forza di taglio 22 t con Autospeed
- Sistema Fixomatic di serie
- Lunghezza max. ceppo 110 cm (opzionale: 130 cm), corsa del cilindro 100 cm
- Contenuto serbatoio: 43 l di olio idraulico
- Sospensione a tre punti cat. I + II
- Azionamento dal trattore: albero cardanico necessario
- Altezza in posizione di trasporto: circa 190 cm, in posizione di lavoro: circa 260 cm



HydroCombi 22 PZG-E7,5D-R  
opzionale: argano WF

## Dotazione aggiuntiva per HydroCombi 22

Codice articolo	Descrizione
F0002554	Banco di appoggio legna per la spaccatura di legna corta (35/55 cm), con interruzione di fine corsa
F0003049	Griglia di fondo antiscivolo inseribile (modello 2011)
F0002179	Contatore orario per macchine con azionamento elettrico
F0001806	Contatore orario per macchine con azionamento a presa di forza (contatto Reed), con visualizzazione numero di giri
Z2000636	Albero cardanico Walterscheid



Banco di appoggio legno regolabile in altezza (F0002538 o F0002564) per la spaccatura di legna corta (35/55 cm).



Immagine rappresentativa:  
HydroCombi 24 PZG-Turbo

## HydroCombi 24 Turbo

Per i professionisti. Spaccalegna idraulica per legna da catasta.

Codice articolo	Tipo	Azionamento	Velocità cilindro cm/s		Peso kg
			Avanzamento Livello 1/Livello 2	Ritorno	
M2450M	PZG-Turbo	Potenza necessaria trattore 22 kW, pompa dell'olio con potenza specifica 51 l/min a 380 giri/min, montata fissa	9 / 15	36	~ 612
M2452M	E7,5D-Turbo	Motore elettrico 7,5 kW 400V, S6, CEE 16A Pompa a due stadi	5 / 15	36	~ 636
M2454M	PZG-E7,5D-Turbo	• Potenza necessaria trattore 22 kW • Motore elettrico 7,5 kW 400V, S6, CEE 16A	9 / 15 5 / 15	36 36	~ 692
V-Turbo	Sovrapprezzo per lunghezza max. ceppo 130 cm (corsa del cilindro 120 cm)				
H	Dispositivo idraulico di sollevamento dei tronchi durante il primo equipaggiamento anziché dispositivo meccanico di sollevamento dei tronchi con circuito dell'olio indipendente e controllo tramite valvola. Vantaggi: più comodo e veloce!				

Argano, carrello, dispositivo idraulico di sollevamento dei tronchi da pagina 18.

- Forza di taglio 24 t con sistema di taglio a 2 cilindri per una corsa di ritorno due volte più veloce e un maggior rendimento orario
- Sistema Fixomatic di serie
- Lunghezza max. ceppo 110 cm (opzionale: 130 cm), corsa del cilindro 100 cm
- Contenuto serbatoio: 45 l di olio idraulico
- Sospensione a tre punti cat. I + II
- Azionamento dal trattore: albero cardanico necessario
- Altezza in posizione di trasporto: circa 193 cm, in posizione di lavoro: circa 263 cm

### Dotazione aggiuntiva per HydroCombi 24 Turbo

Codice articolo	Descrizione
F0002554	Banco di appoggio legna per la spaccatura di legna corta (35/55 cm), con interruzione di fine corsa
F0003049	Griglia di fondo antiscivolo inseribile (modello 2011)
F0002179	Contatore orario per macchine con azionamento elettrico
F0001806	Contatore orario per macchine con azionamento a presa di forza (contatto Reed), con visualizzazione numero di giri
Z2000653	Albero cardanico Walterscheid

# HydroCombi 26

Per i professionisti. Spaccalegna idraulica per legna da catasta.

Codice articolo	Tipo	Azionamento	Velocità cilindro cm/s		Peso kg
			Avanzamento Livello 1/Livello 2	Ritorno	
M2140MR	PZG-R	Potenza necessaria trattore 24 kW, pompa dell'olio con potenza specifica 60 l/min a 450 giri/min, montata fissa	10 / 23	17	~ 565
M2145MR	E7,5D-R	Motore elettrico 7,5 kW 400V, S6, CEE 16A, pompa a due stadi	9 / 20	15	~ 620
M2143MR	PZG-E7,5D-R	• Potenza necessaria trattore 24 kW • Motore elettrico 7,5 kW 400V, S6, CEE 16A	10 / 23 9 / 20	17 15	~ 656
V	Sovrapprezzo per lunghezza max. ceppo 130 cm (corsa del cilindro 120 cm)				
H	Dispositivo idraulico di sollevamento dei tronchi durante il primo equipaggiamento anziché dispositivo meccanico di sollevamento dei tronchi con circuito dell'olio indipendente e controllo tramite valvola. Vantaggi: più comodo e veloce!				

Argano, carrello, dispositivo idraulico di sollevamento dei tronchi da pagina 18.

- Forza di taglio 26 t, Autospeed
- Sistema Fixomatic di serie
- Lunghezza max. ceppo 110 cm (opzionale: 130 cm), corsa del cilindro 100 cm
- Contenuto serbatoio: 43 l di olio idraulico
- Sospensione a tre punti cat. I + II
- Azionamento dal trattore: albero cardanico necessario
- Altezza in posizione di trasporto: circa 198 cm, in posizione di lavoro: circa 263 cm



HydroCombi 26 PZG-R

## Dotazione aggiuntiva per HydroCombi 26

Codice articolo	Descrizione
F0002554	Banco di appoggio legna per la spaccatura di legna corta (35/55 cm), con interruzione di fine corsa
F0003049	Griglia di fondo antiscivolo inseribile (modello 2011)
F0002179	Contatore orario per macchine con azionamento elettrico
F0001806	Contatore orario per macchine con azionamento PZG (contatto Reed), con visualizzazione numero di giri
Z2000653	Albero cardanico Walterscheid



Immagine rappresentativa: HydroCombi 30 PZG-R

## HydroCombi 30

Potente e professionale. Spaccalegna idraulica per legna da catasta.

Codice articolo	Tipo	Azionamento	Velocità cilindro cm/s		Peso kg
			Avanzamento Livello 1/Livello 2	Ritorno	
M2150MR	PZG-R	Potenza necessaria trattore 26 kW, pompa dell'olio con potenza specifica 60 l/min a 450 giri/min, montata fissa	9 / 18	18	~ 770
M2154MR	E7,5D-R	Motore elettrico 7,5 kW 400V, S6, CEE 16A, pompa a due stadi	8 / 16	16	~ 790
M2152MR	PZG-E7,5D-R	• Potenza necessaria trattore 26 kW • Motore elettrico 7,5 kW 400V, S6, CEE 16A	9 / 18 8 / 16	18 16	~ 840
V	Sovrapprezzo per lunghezza max. ceppo 130 cm (corsa del cilindro 120 cm)				
H	Dispositivo idraulico di sollevamento dei tronchi durante il primo equipaggiamento anziché dispositivo meccanico di sollevamento dei tronchi con circuito dell'olio indipendente e controllo tramite valvola. Vantaggi: più comodo e veloce!				

- Forza di taglio 30 t con Autospeed
- Sistema Fixomatic di serie
- Lunghezza max. ceppo 110 cm (opzionale: 130 cm), corsa del cilindro 100 cm
- Contenuto serbatoio: 73 l di olio idraulico
- Sospensione a tre punti cat. I + II
- Azionamento dal trattore: albero cardanico necessario
- Altezza in posizione di trasporto: circa 198 cm, in posizione di lavoro: circa 263 cm

### Dotazione aggiuntiva per HydroCombi 30

Codice articolo	Descrizione
F0002566	Banco di appoggio legna per la spaccatura di legna corta (35/55 cm), con interruzione di fine corsa
F0002601	Griglia di fondo antiscivolo inseribile
F0002179	Contatore orario per macchine con azionamento elettrico
F0001806	Contatore orario per macchine con azionamento PZG (contatto Reed), con visualizzazione numero di giri
Z2000653	Albero cardanico Walterscheid

### Carrelli per HydroCombi

Dotazione speciale per HydroCombi 16/16 Turbo/18/20/22/24 Turbo/26/30  
Possibile solo in caso di primo equipaggiamento, montaggio incl.

Codice articolo	Descrizione
SA	Carrello per il trasporto su strada composto da: assale con sospensioni in gomma 80 km/h, con giunto sferico, Freno ad inerzia e di stazionamento, ruota di supporto, impianto luci.
A160	Omologazione individuale (EBE)

Grazie al carrello per il trasporto su strada, l'HydroCombi è trasportabile su asse. Per il trasporto, la spaccatrice viene portata in posizione orizzontale di trasporto tramite paranco a fune. Il carrello è smontabile affinché la macchina possa essere trasportata anche tramite sospensione a tre punti.



Immagine rappresentativa:  
Carrello per il trasporto su strada SA



HydroCombi Turbo  
con dispositivo idraulico di sollevamento tronchi

## Dispositivo idraulico di sollevamento dei tronchi per HydroCombi

Dotazione speciale per HydroCombi 16/16 Turbo/18/20/22/24 Turbo/26/30  
Possibile solo in caso di primo equipaggiamento, montaggio incl.

Codice articolo	Descrizione
H	Dispositivo idraulico di sollevamento dei tronchi (anziché dispositivo meccanico), con circuito dell'olio indipendente e controllo tramite valvola.

Il dispositivo idraulico di sollevamento dei tronchi porta senza sforzo il materiale da spaccare in posizione di taglio. Il sollevamento del tronco avviene indipendentemente dal ciclo di taglio tramite valvole idrauliche indipendenti. In questo modo è anche possibile sollevare e abbassare in modo delicato.



HydroCombi con argano WF

## Argani per HydroCombi

Dotazione speciale per HydroCombi 16/16 Turbo/18/20/22/24 Turbo/26/30  
Possibile solo in caso di primo equipaggiamento, montaggio incl.

Codice articolo	Descrizione
WH	Argano, attivazione manuale con azionamento idraulico, 40 m di fune, forza di trazione 1.000 kg. Corsa della fune libera. Avvio e abbassamento dolci. Attenzione! Catena o pinza da ordinare separatamente.
WF	Argano, attivazione radio con azionamento idraulico, 40 m di fune, forza di trazione 1.000 kg. Corsa della fune libera. Avvio e abbassamento dolci. Attenzione! Catena o pinza da ordinare separatamente.
F000080	Pinza per paranco a fune, fino ad un diametro del legno di 65 cm, circa 9 kg
F000081	Pinza per paranco a fune, fino ad un diametro del legno di 80 cm, circa 14,5 kg
F0002605	Catena per paranco a fune, 1 m, gancio doppio di sollevamento tronchi per 1.000 kg

L'argano rappresenta un comodo supporto quando si lavora con il legno. I tronchi vengono portati senza sforzo verso la macchina e sistemati in posizione di taglio. Gli argani sono disponibili con attivazione radio o manuale. Avvio e abbassamento dolci anche con argano ad attivazione radio. Spigolo superiore alto argano ❶: HydroCombi 16/16 Turbo/18: 2,46 m; HydroCombi 20/22: 2,49 m; HydroCombi 24 Turbo/26/30: 2,52 m.



Argano WF con pinza e attivazione radio



Argano WF con attivazione radio



Gancio di sollevamento tronchi per argano

# Spaltaxt

La potente macchina per legna corta. Le spaccalegna per legna corta di Posch consentono di generare in modo rapido legna minuta. Velocità significa tuttavia anche sicurezza e comfort. Per questo tutti i modelli dispongono di un dispositivo per l'utilizzo in sicurezza a 2 mani e della nuova punta blocca legno. Chi ha la necessità di essere ancora più veloce, ha a disposizione i modelli Turbo con una velocità di taglio ancora più elevata.

## Panoramica sui vantaggi

- Per legna corta (fino a 55 cm) e legna da catasta (fino a 1,30 m)
- Utilizzo comodo e sicuro grazie alla punta blocca legno
- Impianto idraulico poco rumoroso per un funzionamento prolungato
- Modello Turbo: per una velocità di taglio ancora più elevata
- Comodo trasporto grazie alle ruote in gomma piena Ø 300 mm
- Robusta e duratura



### **Guardate con i vostri occhi come lavorano le macchine Posch:**

basta richiedere il nostro DVD sui prodotti o andare a vedere subito in Internet alla pagina: [www.posch.com/video](http://www.posch.com/video)





# Spaltaxt

Potente macchina per legna corta.



Corsa di taglio regolabile in maniera continua.



La lama di taglio scorrevole con rulli (di serie nei modelli Spaltaxt 8 Spezial e Spaltaxt 10 Spezial) permette di risparmiare forza all'atto della spaccatura. Il legno salta su velocemente e i rulli sulla lama di taglio impediscono che la legna spaccata rimanga incastrata durante la corsa di ritorno.



Nella versione speciale "Spezial" è possibile spaccare a seconda dei casi (corsa di taglio 54 cm) anche la legna da catasta.



Grandi ruote in gomma piena Ø 300 mm per un trasporto comodo.



Con la punta blocca legno, è possibile fissare in tutta semplicità e senza sforzi anche la legna sottile o tagliata trasversalmente.



Il banco di appoggio legna di serie serve ad accogliere temporaneamente i pezzi spaccati durante la spaccatura.



Modello Turbo: Spaccatrice ad elevate prestazioni per una velocità di taglio ancora maggiore.



HomeSplit 6.0 E3

## HomeSplit 6.0

Robusta spaccalegna per legna corta.

Codice articolo	Tipo	Azionamento	Velocità cilindro cm/s		Peso kg
			Avanzamento	Ritorno	
M2905	E3	Motore elettrico 3 kW 400V, S6, CEE 16A	5	31	~ 122
M2906	E3	Motore elettrico 3 kW 230V, S6	5	26	~ 122

- Forza di taglio 6 t, con motore elettrico a 230V: 5 t
- Lunghezza max. ceppo 55 cm, corsa del cilindro 54 cm
- Trasportabile su due ruote in gomma piena Ø 250 mm
- Salvamotore e invertitore di fase

### Dotazione aggiuntiva per HomeSplit 6.0

Codice articolo	Descrizione
F0001831	Cuneo a croce scorrevole per 4 parti
F0001654	Lama speciale con rulli scorrevole



Spaltaxt 8 E5,5 Turbo

## Spaltaxt 8

Potente e robusta. Spaccalegna per legna corta.

Codice articolo	Tipo	Azionamento	Velocità cilindro cm/s		Peso kg
			Avanzamento	Ritorno	
M6140	E5,5 Turbo	Motore elettrico 5,5 kW 400V, S6, CEE 16A	7	41	~ 152
M6142	E3	Motore elettrico 3 kW 400V, S6, CEE 16A	5	31	~ 136
M6141	E3	Motore elettrico 3 kW 230V, S6	5	26	~ 136

Per la dotazione aggiuntiva, vedere a pagina 25.

- Forza di taglio 7,2 t, con motore elettrico a 230V: 6 t
- Lunghezza max. ceppo 55 cm, corsa del cilindro 54 cm
- Trasportabile comodamente su due ruote in gomma piena Ø 300 mm
- Salvamotore e invertitore di fase

**Modello Turbo:** per una velocità di taglio ancora più elevata



Spaltaxt 8 Spezial E5,5 Turbo, banco da taglio in posizione di aggancio superiore, opzionale: cuneo a croce



Spaltaxt 8 Spezial, banco da taglio in posizione di aggancio intermedia, opzionale: cuneo a croce

## Spaltaxt 8 Spezial

Potente e robusta. Spaccalegna per legna corta e legna da catasta.

Codice articolo	Tipo	Azionamento	Velocità cilindro cm/s		Peso kg
			Avanzamento	Ritorno	
M6145	E5,5 Turbo	Motore elettrico 5,5 kW 400V, S6, CEE 16A	7	41	~ 171
M6147	E3	Motore elettrico 3 kW 400V, S6, CEE 16A	5	31	~ 155
M6146	E3	Motore elettrico 3 kW 230V, S6	5	26	~ 155
M6162	PS Turbo	Impianto idraulico trattore	7	27	~ 200
M6166	PZG Turbo	Trattore	8	32	~ 218
M6167	PZG-E5,5 Turbo	• Trattore	8	46	~ 212
		• Motore elettrico 5,5 kW 400V, S6, CEE 16A	7	41	
M6168	B4,8	Motore a benzina Honda 4,8 kW, a 4 tempi	5	31	~ 156

Per le caratteristiche tecniche di base, vedere Spaltaxt 8.

- Lunghezza max. ceppo 100 cm (opzionale: 130 cm), corsa del cilindro 54 cm
- Grazie al banco di appoggio legna agganciabile, è possibile spaccare legna della lunghezza di 100 cm, 82 cm o 55 cm.
- Trasportabile su due ruote in gomma piena Ø 300 mm
- Lama speciale scorrevole con rulli
- Azionamento elettrico: salvamotore e invertitore di fase
- Azionamento dal trattore: pompa dell'olio montata fissa, 14 l/min a 430 giri/min, potenza necessaria 5 kW, sospensione a tre punti cat. I + II, albero cardanico necessario
- Azionamento tramite impianto idraulico trattore: manicotto idraulico di dimensione 3 per avanzamento e ritorno necessario. Completo di tubi flessibili di collegamento e connettore idraulico. Necessaria una corsa di ritorno in assenza di pressione! Sospensione a tre punti cat. I + II, portata max. della pompa: 16 l/min

**Modello Turbo:** spaccatrice ad elevate prestazioni per una velocità di taglio ancora più elevata



La Spaltaxt 8 è utilizzabile in molti modi.



Sospensione a tre punti per Spaltaxt 8 (F0002576)

## Dotazione aggiuntiva per Spaltaxt 8 e 8 Spezial

Codice articolo	Descrizione
F0002543	Cuneo a croce scorrevole per 4 parti
F0002544	Lama speciale scorrevole con rulli (di serie per Spaltaxt 8 Spezial)
F0002596	Pacchetto Comfort (cuneo a croce e ampio banco di appoggio legna)
F0002592	Ampio banco di appoggio legna
F0002179	Contatore orario per macchine con azionamento elettrico
F0001806	Contatore orario per macchine con azionamento a presa di forza (con visualizzazione numero di giri)
F0001482	Contatore orario per macchine con motore a benzina
F0002581	Set di ruote, Ø 400 mm, dotate di pneumatici tassellati
F0002527	Piastra di fondo per Spaltaxt 8 Spezial, per legna di lunghezza fino a 130 cm
F0002576	Sospensione a tre punti cat. I + II per macchine con azionamento elettrico, non possibile in caso di azionamento con motore a benzina
Z2000635	Albero cardanico Walterscheid

### Pacchetto Comfort

Il pacchetto Comfort, composto dal **cuneo a croce scorrevole** per quattro parti e dall'**ampio banco di appoggio legna**, è disponibile come primo equipaggiamento oppure integrabile in seguito per Spaltaxt 8, Spaltaxt 8 Spezial e Spaltaxt 10 Spezial.



La sospensione a tre punti per Spaltaxt 8 (F0002576) riesce a lavorare senza fatica e in modo razionale quattro pezzi spaccati in un'unica fase di lavoro.

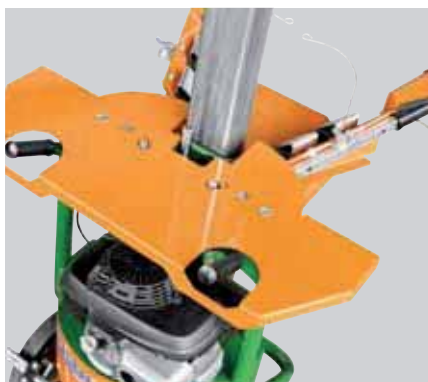

Ampio banco di appoggio legna (F0002592)



Set di ruote dotate di pneumatici (F0002581)



**Spaltaxt 10 Spezial E5,5 Turbo,**  
banco da taglio in posizione di aggancio superiore,  
opzionale: piastra di fondo



**Spaltaxt 10 Spezial E5,5 Turbo,**  
banco da taglio in posizione di aggancio intermedia

## Spaltaxt 10 Spezial

La spaccalegna idraulica ideale per uso domestico, agricolo e industriale.

Codice articolo	Tipo	Azionamento	Velocità cilindro cm/s		Peso kg
			Avanzamento	Ritorno	
M6175	E5,5 Turbo	Motore elettrico 5,5 kW 400V, S6, CEE 16A	7	30	~ 226
M6172	E3	Motore elettrico 3 kW 400V, S6, CEE 16A	5	21	~ 207
M6171	PS Turbo	Impianto idraulico trattore	7	27	~ 200
M6176	PZG Turbo	Trattore	8	32	~ 218
M6177	PZG-E5,5 Turbo	• Trattore	8	32	~ 254
		• Motore elettrico 5,5 kW 400V, S6, CEE 16A	7	30	
M6179	B8,1 Turbo	Motore a benzina Honda 8,1 kW, a 4 tempi	7	28	~ 214

- Forza di taglio 9,3 t
- Lunghezza max. ceppo 100 cm (opzionale: 130 cm), corsa del cilindro 54 cm
- Grazie al banco di appoggio legna agganciabile, è possibile spaccare legna della lunghezza di 100 cm, 82 cm o 55 cm.
- Trasportabile su due ruote in gomma piena Ø 300 mm
- Lama speciale scorrevole con rulli
- Azionamento elettrico: salvamotore e invertitore di fase
- Azionamento dal trattore: pompa dell'olio montata fissa, potenza necessaria 5 kW, sospensione a tre punti cat. I + II, albero cardanico necessario
- Azionamento tramite impianto idraulico trattore: manicotto idraulico di dimensione 3 per avanzamento e ritorno necessario. Completo di tubi flessibili di collegamento e connettore idraulico. Necessaria una corsa di ritorno in assenza di pressione! Sospensione a tre punti cat. I + II, portata max. della pompa: 16 l/min

**Modello Turbo:** spaccatrice ad elevate prestazioni per una velocità di taglio ancora più elevata



**Spaltaxt 10 Spezial PZG-E5,5 Turbo**



Piastra di fondo per Spaltaxt 10 (F0002535)

## Dotazione aggiuntiva per Spaltaxt 10 Spezial

Codice articolo	Descrizione
F0002545	Cuneo a croce scorrevole per 4 parti
F0002597	Pacchetto Comfort (cuneo a croce e ampio banco di appoggio legna)
F0002592	Ampio banco di appoggio legna
F0002179	Contatore orario per macchine con azionamento elettrico
F0001806	Contatore orario per macchine con azionamento a presa di forza e con visualizzazione numero di giri
F0001482	Contatore orario per macchine con motore a benzina
F0002581	Set di ruote, Ø 400 mm, dotate di pneumatici tassellati
F0002535	Piastra di fondo per Spaltaxt 10 Spezial, per legna di lunghezza fino a 130 cm
F0002577	Sospensione a tre punti cat. I + II per macchine con azionamento elettrico, non possibile in caso di azionamento con motore a benzina
Z2000635	Albero cardanico Walterscheid



Facilmente trasportabile: Spaltaxt 10 Spezial con sospensione a tre punti (F0002577) come dotazione aggiuntiva.

# RuckZuck

La spaccatrice veloce per la casa. Non c'è stufa di maiolica senza legna corta – Ruckzuck è forse la maniera più comoda in assoluto per spaccare la legna e trascorrere piacevoli ore in casa davanti ad un caldo fuoco. Lavora in maniera sicura e soprattutto veloce, proprio in un batter d'occhio, non da ultimo grazie alla versione Turbo disponibile come optional, che lavora in modo ancora più rapido.

## Panoramica sui vantaggi

- Utilizzo comodo e sicuro grazie alla posizione di lavoro orizzontale
- Impianto idraulico poco rumoroso con filtro dell'olio per un funzionamento prolungato
- Pratico piano d'appoggio per spaccatura centrale
- Particolarmente robusta grazie all'ampia guida degli elementi di pressione con parti in ottone
- La corsa di taglio regolabile permette di risparmiare tempo
- Trasporto semplice con grandi ruote in gomma piena Ø 300 mm



### **Guardate con i vostri occhi come lavorano le macchine Posch:**

basta richiedere il nostro DVD sui prodotti o andare a vedere subito in Internet alla pagina: [www.posch.com/video](http://www.posch.com/video)





**RuckZuck**  
**PÖSCH**  
SCHAFFENBERG

# RuckZuck

Comfort per la casa



Con V2-Speed potete scegliere tra due velocità di avanzamento. Di serie per RuckZuck Plus.



Utilizzo comodo e sicuro grazie alla posizione di lavoro orizzontale.



Pratico piano d'appoggio per spaccatura centrale.

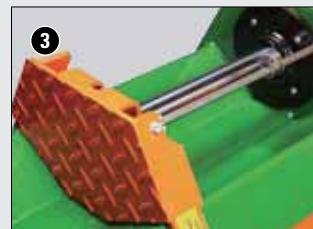

La corsa di taglio regolabile permette di risparmiare tempo.



Opzionale: cuneo a croce ruotato (F0001893) scorrevole, per ottenere 4 pezzi spaccati in un'unica fase di lavoro.



Impianto idraulico poco rumoroso con filtro dell'olio per un funzionamento prolungato.



Particolarmente duraturo grazie all'ampia guida delle piastre di pressione in ottone.



Trasporto semplice con grandi ruote in gomma piena Ø 300 mm.

## RuckZuck Plus

Comoda spaccalegna orizzontale per la casa.



RuckZuck Plus E3,  
opzionale: cuneo a croce ruotato (F0001893)  
e supporto legna (F0001421)

Codice articolo	Tipo	Azionamento	Velocità cilindro cm/s		Peso kg
			Avanzamento Livello 1/Livello 2	Ritorno	
M6860	E5,5 Turbo	Motore elettrico 5,5 kW 400V, S6, CEE 16A	11 / 22	24	~ 144
M6790	E3	Motore elettrico 3 kW 400V, S6, CEE 16A	6 / 12	14	~ 128
M6791	E3	Motore elettrico 3 kW 230V, S6	5 / 10	11	~ 127
M6862	B5,5 B&S	Motore a benzina Briggs & Stratton 5,5 kW (7,5 CV)	8 / 15	17	~ 140
M6863	B5,9 Honda	Motore a benzina Honda 5,9 kW (8 CV)	8 / 15	17	~ 142

- Forza di taglio 6 t, due velocità di avanzamento del cilindro V2
- Lunghezza max. ceppo 55 cm, corsa del cilindro 54 cm
- Trasportabile su due ruote in gomma piena Ø 300 mm

**Modello Turbo:** per una velocità di taglio ancora più elevata

## RuckZuck Spezial – con corsa doppia

Comoda spaccalegna orizzontale per legna corta e legna da catasta.



RuckZuck Spezial E5,5 Turbo,  
opzionale: supporto legna (F0001440)

Codice articolo	Tipo	Azionamento	Velocità cilindro cm/s		Peso kg
			Avanzamento	Ritorno	
M6897	E5,5 Turbo	Motore elettrico 5,5 kW 400V, S6, CEE 16A	11	24	~ 170
M6895	E3	Motore elettrico 3 kW 400V, S6, CEE 16A	7	16	~ 150
M6896	B5,5 B&S	Motore a benzina Briggs & Stratton 5,5 kW (7,5 CV)	8	17	~ 166
M6898	B5,9 Honda	Motore a benzina Honda 5,9 kW (8 CV)	8	17	~ 168

- Forza di taglio 6 t
- Lunghezza max. ceppo 110 cm, corsa del cilindro 54 cm o 108 cm
- Due cilindri di taglio:
  - 1° cilindro per legna corta fino a una lunghezza max. di 55 cm
  - 2° cilindro per legna da catasta fino a una lunghezza max. di 110 cm
- Trasportabile su due ruote in gomma piena Ø 300 mm

**Modello Turbo:** per una velocità di taglio ancora più elevata

### Dotazione aggiuntiva per RuckZuck Plus/RuckZuck Spezial

Codice articolo	Descrizione
F0001893	Cuneo a croce ruotato, per 4 parti
F0001421	Supporto legna dietro l'utensile di taglio per RuckZuck
F0001440	Supporto legna dietro l'utensile di taglio per RuckZuck Spezial
F0002179	Contatore orario per macchine con azionamento elettrico
F0001482	Contatore orario per macchine con azionamento a motore a benzina

# SplitMaster HydroHorizontal

La potente spaccatrice per lavori di lunga durata. SplitMaster e HydroHorizontal racchiudono tutte le caratteristiche dei veri attrezzi professionali. Una spaccatura potente e veloce risulta naturale con questi strumenti, mantenendo livelli di comfort e di sicurezza elevati.

## Panoramica sui vantaggi

- Per legna corta e da catasta fino a 1,25 m
- Comfort di utilizzo e potenza di taglio elevata grazie a "Autospeed"
- Impianto idraulico professionale con pompa in ghisa grigia e filtro dell'olio per un funzionamento prolungato
- Dispositivo di sollevamento idraulico per un maggior comfort durante la spaccatura
- Varianti di lame di taglio regolabili in altezza
- Altezza di utilizzo ergonomica



### **Guardate con i vostri occhi come lavorano le macchine Posch:**

basta richiedere il nostro DVD sui prodotti o andare a vedere subito in Internet alla pagina: [www.posch.com/video](http://www.posch.com/video)





# SplitMaster

## Supporto resistente



Autospeed reagisce alla pressione di taglio necessaria e regola automaticamente la velocità di taglio.



Spaccatura potente grazie ai cilindri di grosse dimensioni. Valvola di disinnesto a protezione della postazione di comando.



L'elemento di pressione si muove fino alla lama di taglio, in modo da spaccare completamente anche la legna nodosa e fibrosa.

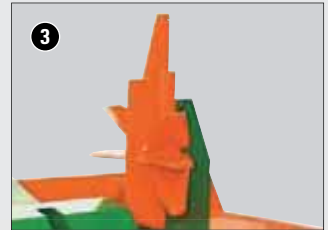

Regolazione idraulica della lama di taglio, cambio della lama di taglio ottimizzato senza la necessità di attrezzi, sistema a doppio taglio per una spaccatura rettilinea (vedere figura).



Modalità costruttiva compatta: posizione di trasporto.



Ciclo di taglio rapido grazie all'impianto idraulico professionale con pompa in ghisa grigia e filtro dell'olio per un funzionamento prolungato.



Banco di appoggio legna, altezza di utilizzo ergonomica e dispositivo di sollevamento dei tronchi per un lavoro comodo e che non gravi sulla schiena.



Opzionale: lama di taglio "EASY": la legna viene spinta attraverso la lama di taglio "Easy". I pezzi spaccati in posizione inferiore hanno già le dimensioni ottimali per lo stoccaggio e per la successiva ulteriore lavorazione. I pezzi spaccati che si trovano sopra possono essere tirati senza fatica dalla lama di taglio e venire nuovamente spaccati.

# SplitMaster 9

Comoda spaccalegna orizzontale per uso domestico e agricolo.



SplitMaster 9 E5,5-R



SplitMaster 9 E5,5-R, opzionale: banco di appoggio legna grande (B)



SplitMaster 9 E5,5-R in posizione di trasporto con supporto per il trasporto, opzionale: banco di appoggio legna grande (B)



SplitMaster 9 PZG-E5,5-R

Codice articolo	Tipo	Azionamento	Velocità cilindro cm/s		Peso kg
			Avanzamento Livello 1/Livello 2	Ritorno	
M2350R	E5,5-R	Motore elettrico 5,5 kW 400V, S6, CEE 16A	7 / 17	12	~ 222
M2350-SBLR	E5,5-R-PKW	Motore elettrico 5,5 kW 400V, S6, CEE 16A Carrello SBL	7 / 17	12	~ 366
M2352R	PZG-R	Potenza necessaria trattore 7 kW, pompa dell'olio con potenza specifica 18,5 l/min a 430 giri/min, montata fissa	8 / 19	14	~ 127
M2354R	PZG-E5,5-R	• Trattore • Motore elettrico 5,5 kW 400V, S6, CEE 16A	8 / 19 7 / 17	14	~ 248
M2356-SBLR	B9,7-R-PKW	Motore a benzina 9,7 kW (13 CV) marca Briggs & Stratton, modello Vanguard, a 4 tempi, carrello SBL	8 / 18	12	~ 365
M2357-SBLR	B8-R-PKW	Motore a benzina 8 kW (11 CV) marca Honda B8, a 4 tempi, carrello SBL	8 / 18	13	~ 364
M2358R	PS-R	Impianto idraulico trattore	8 / 19	13	~ 196

- Forza di taglio 9 t, con Autospeed
- Lunghezza max. ceppo 50 cm, corsa del cilindro 54 cm
- Corsa di taglio regolabile
- Banco di appoggio legna (Largh. x Lungh.: 990 x 585 mm)
- La lama di taglio può essere adattata al diametro del legno per la spaccatura centrale, rapidamente e senza bisogno di attrezzi
- Trasportabile con due ruote in gomma piena Ø 250 mm, incl. supporto per il trasporto
- Azionamento dal trattore: sospensione a tre punti cat. I + II, albero cardanico necessario
- Azionamento tramite impianto idraulico trattore: sospensione a tre punti cat I + II, manicotto idraulico di dimensione 3 per avanzamento e ritorno necessario. Completo di tubi flessibili di collegamento e connettore idraulico. Necessaria una corsa di ritorno in assenza di pressione! Portata max. della pompa 16 l/min.
- Carrello SBL: Assale a scorrimento rapido 80 km/h, freno di stazionamento, giunto sferico, impianto luci

## Dotazione aggiuntiva per Split Master 9

Codice articolo	Descrizione
F0001660	Lama di taglio tripla (Ø 10-40 cm) <sup>1)</sup>
F0001661	Lama di taglio sestupla (Ø 10-40 cm) <sup>1)</sup>
F0002663	Lama di taglio quadrupla (Ø 0-35 cm) <sup>1)</sup> , di serie
F0002179	Contatore orario per macchine con azionamento elettrico
F0001806	Contatore orario per macchine con azionamento a presa di forza (contatto Reed), con visualizzazione numero di giri
F0001482	Contatore orario per macchine con azionamento a motore a benzina
Z2000635	Albero cardanico Walterscheid

<sup>1)</sup>diametro del legno con spaccatura centrale

## Dotazione speciale per SplitMaster 9

Possibile solo in caso di primo equipaggiamento, montaggio incl.

Codice articolo	Descrizione
V	Sovrapprezzo per lunghezza max. ceppo 100 cm
T	Dispositivo di movimentazione per max. 10 km/h, trasportabile su asse rigido con giunto sferico, senza impianto luci
L	Barra luminosa
M	Sovrapprezzo per regolazione idraulica lama di taglio
A160	Omologazione individuale (EBE)
D	Sospensione a tre punti cat. I + II (per macchine con azionamento elettrico)
B	Banco di appoggio legna grande (Largh. x Lungh.: 990 x 950 mm), con opzione V di serie

# SplitMaster 20

Spaccalegna orizzontale ergonomica.

Codice articolo	Tipo	Azionamento	Velocità cilindro cm/s		Peso kg
			Avanzamento Livello 1/Livello 2	Ritorno	
M6950	PZG	Potenza necessaria trattore 26 kW (34 CV), pompa dell'olio con potenza specifica 18,5 l/min a 480 giri/min, montata fissa	13 / 27	26	~ 750
M6955	E7,5D	Motore elettrico 7,5 kW 400V, S6, CEE 16A Pompa a due stadi	11 / 23	22	~ 770
M6965	PZG-E7,5D	• Trattore • Motore elettrico 7,5 kW 400V, S6, CEE 16A Pompa a due stadi	13 / 27 11 / 23	26 22	~ 804
Y	SplitMaster con lama di taglio "Easy" (lama di taglio quadrupla non presente)				

- Forza di taglio 20 t, con Autospeed
- Fino a 6 pezzi spaccati per ciclo di lavoro
- Lunghezza max. ceppo 110 cm, corsa del cilindro 115 cm
- Azionamento dal trattore: sospensione a tre punti cat. I + II, albero cardanico necessario



SplitMaster 20 PZG  
con lama di taglio "Easy" (Y)

## Dotazione speciale per SplitMaster 20

Possibile solo in caso di primo equipaggiamento, montaggio incl.

Codice articolo	Descrizione
L	Barra luminosa
T	Carrello trattore tirato longitudinalmente 6 o 10 km/h
A160	Omologazione individuale (EBE)
X	Occhione di traino basso con azionamento a presa di forza in alto

## Dotazione aggiuntiva per SplitMaster 20

Codice articolo	Descrizione
F0002836	Lama di taglio sestupla (Ø 15-40 cm) <sup>1)</sup>
F0002872	Lama di taglio quadrupla (Ø 0-40 cm) <sup>1)</sup> , di serie
F0002873	Lama di taglio "Easy" con zappino (Ø 0-40 cm) <sup>1)</sup>
F0002179	Contatore orario per macchine con azionamento elettrico
F0001806	Contatore orario per macchine con azionamento a presa di forza (contatto Reed), con visualizzazione numero di giri
Z2000653	Albero cardanico Walterscheid

<sup>1)</sup>diametro del legno con spaccatura centrale



SplitMaster 20 PZG, opzione con lama di taglio Easy (Y), carrello trattore tirato longitudinalmente (T) e barra luminosa (L)

## SplitMaster „Easy“

Le SplitMaster 20, 26 e 30 sono convertibili in maniera semplicissima in SplitMaster 20, 26 und 30 "Easy". Grazie alla speciale lama di taglio "Easy" (opzione Y), la spaccatura della legna da ardere sarà ancora più semplice. Di serie riceverete inoltre anche il pratico zappino impugnabile con una mano sola per lavori ergonomici. La legna viene spinta attraverso la lama di taglio "Easy". I pezzi spaccati in posizione inferiore

hanno già le dimensioni ottimali per lo stoccaggio e per la successiva ulteriore lavorazione. I pezzi spaccati che si trovano sopra, troppo grossi, possono essere tirati senza fatica dalla lama di taglio con lo zappino a una mano e riposti temporaneamente sul dispositivo di sollevamento ovvero posizionati per essere nuovamente spaccati nel canale di taglio. Comfort nel lavoro e spaccatura efficiente della legna da ardere.



SplitMaster 20 opzione con lama di taglio "Easy" e carrello trattore tirato longitudinalmente.

# SplitMaster 26

Spaccalegna orizzontale professionale.

Codice articolo	Tipo	Azionamento	Velocità cilindro cm/s		Peso kg
			Avanzamento Livello 1/Livello 2	Ritorno	
M8400H	PZG	Potenza necessaria trattore 28 kW, pompa dell'olio con potenza specifica 65/137 l/min a 480 giri/min, montata fissa	11 / 24	21	~ 1.093
M8405H	E7,5D	Motore elettrico 7,5 kW 400V, S6, CEE 16A Pompa a due stadi	10 / 21	18	~ 1.126
M8410H	E15D	Motore elettrico 15 kW 400V, S6, CEE 32A Pompa a due stadi	11 / 23	20	~ 1.163
M8415H	PZGE7,5D	• Trattore • Motore elettrico 7,5 kW 400V, S6, CEE 16A	11 / 24 10 / 21	21 18	~ 1.143
M8420H	PZGE15D	• Trattore • Motore elettrico 15 kW 400V, S6, CEE 32A	11 / 24 11 / 23	21 20	~ 1.195
Y	SplitMaster con lama di taglio "Easy" (lama di taglio quadrupla non presente)				

Dotazione speciale e aggiuntiva: vedere pagina 39-40.

- Forza di taglio 26 t, con Autospeed
- Fino a 8 pezzi spaccati per ciclo di lavoro
- Lunghezza max. ceppo 125 cm, corsa del cilindro 130 cm
- Altezza del banco da taglio ergonomica 800 mm
- Sospensione a tre punti cat. II
- Azionamento dal trattore: albero cardanico necessario



HydroCombi 26 PZG,  
opzionale: lama di taglio "EASY"

# SplitMaster 30

Spaccalegna orizzontale professionale.

Codice articolo	Tipo	Azionamento	Velocità cilindro cm/s		Peso kg
			Avanzamento Livello 1/Livello 2	Ritorno	
M8450H	PZG	Potenza necessaria trattore 28 kW, pompa dell'olio con potenza specifica 65/127 l/min a 480 giri/min, montata fissa	9 / 18	18	~ 1.121
M8452HC	PZG Turbo	Potenza necessaria trattore 45 kW, pompa dell'olio con potenza specifica 103/205 l/min a 480 giri/min, montata fissa, incl. radiatore olio	15 / 30	30	~ 1.170
M8455H	E7,5D	Motore elettrico 7,5 kW 400V, S6, CEE 16A Pompa a due stadi	8 / 16	16	~ 1.143
M8460H	E15D	Motore elettrico 15 kW 400V, S6, CEE 32A Pompa a due stadi	9 / 18	18	~ 1.185
M8462HC	E22D Turbo	Motore elettrico 22 kW 400V, S6, CEE 32A, incl. radiatore olio	14 / 29	29	~ 1.300
M8465H	PZG-E7,5D	• Trattore • Motore elettrico 7,5 kW 400V, S6, CEE 16A	9 / 18 8 / 16	18 16	~ 1.174
M8470H	PZG-E15D	• Trattore • Motore elettrico 15 kW 400V, S6, CEE 32A	9 / 18 9 / 18	18 18	~ 1.230
M8472HC	PZGE22D Turbo	Trattore, motore elettrico 22 kW 400V, S6, CEE 32A, incl. radiatore olio	15 / 30 14 / 29	30 29	~ 1.358
Y	SplitMaster con lama di taglio "Easy" (lama di taglio quadrupla non presente)				
GS	Pacchetto PS composto da: dispositivo di protezione aggiuntivo sul banco di supporto (A), griglia di protezione (B) e blocco del dispositivo di sollevamento in posizione di lavoro (C) (non utilizzabile in combinazione con l'opzione DT)				

Per la dotazione aggiuntiva, vedere a pagina 40.

- Forza di taglio 30 t, con Autospeed
- Fino a 8 pezzi spaccati per ciclo di lavoro
- Lunghezza max. ceppo 125 cm, corsa del cilindro 130 cm
- Altezza del banco da taglio ergonomica 800 mm
- Sospensione a tre punti cat. II
- Azionamento dal trattore: albero cardanico necessario

## Dotazione speciale per SplitMaster 26 e 30

Possibile solo in caso di primo equipaggiamento, montaggio incl.

Codice articolo	Descrizione
DT	• Sospensione a tre punti con timone removibile oppure • Carrello trattore trasversale 10 km/h, peso circa 90 kg
L	Sovraprezzo per banco di appoggio legna grande 1.400 x 2.000 mm, peso circa 70 kg. Non utilizzabile in combinazione con lama di taglio "Easy" (Y)!
RCS	Comando radio a distanza a due mani (macchina con dispositivo di sollevamento)
HW	Argano ad azionamento manuale, forza di trazione 1.000 kg, fune 40 m. (utilizzabile esclusivamente per installazione a tre punti!) In caso di carrello trattore trasversale o montaggio dell'argano con carrello trattore tirato longitudinalmente, la forza di trazione si riduce di 500 kg a causa del pericolo di rovesciamento!
FW	Argano a comando radio, forza di trazione 1.000 kg, fune 40 m. (utilizzabile esclusivamente per installazione a tre punti!) In caso di carrello trattore trasversale o montaggio dell'argano con carrello trattore tirato longitudinalmente, la forza di trazione si riduce di 500 kg a causa del pericolo di rovesciamento!
C	Radiatore olio



Controllo a due mani. Joystick per dispositivo di sollevamento e regolazione lama.



Radiatore olio (C) per SplitMaster 26/30.



Carrello trattore DT con timone removibile per SplitMaster.

## Dotazione aggiuntiva per SplitMaster 26/30

Codice articolo	Descrizione
F0003074	Lama di taglio doppia
F0003075	Lama di taglio quadrupla (Ø 0-50 cm) <sup>1)</sup> , di serie
F0003044	Lama di taglio sestupla (Ø 15-50 cm) <sup>1)</sup>
F0003069	Lama di taglio ottupla (Ø 15-50 cm) <sup>1)</sup>
F0003141	Lama di taglio "Easy" con zappino
F0003121	Prolungamento della vasca di taglio per la spaccatura di legna corta
F0003120	Dispositivo di cambio lama
F0002027	Unità d'illuminazione inseribile
F0002179	Contatore orario per macchine con azionamento elettrico
F0001806	Contatore orario per macchine con azionamento a presa di forza (contatto Reed), con visualizzazione numero di giri
Z2000653	Albero cardanico Walterscheid
Z2000649	Albero cardanico Walterscheid per carrello trattore trasversale DT

<sup>1)</sup>diametro del legno con spaccatura centrale

## Comandi a distanza per SplitMaster 26/30

Possibile solo in caso di primo equipaggiamento, montaggio incl.

Codice articolo	Descrizione
E	Predisposizione elettrica, con dotazione aggiuntiva di opzione di controllo elettrico per montaggio da parte del cliente con comando via cavo o comando radio. Necessario collegamento 12V. La macchina si può controllare manualmente tramite comando a due mani.
F0002884	Trasformatore di tensione RC/CC 230V – 12V (in aggiunta opzione E) solo per azionamento elettrico
F0002885	Radiotelecomando "RCS" (in aggiunta all'opzione E)
F0002886	Telecomando via cavo "CC" (in aggiunta all'opzione E) <sup>1)</sup>
F0002887	Telecomando via cavo a pedale "CCF" (in aggiunta all'opzione E) <sup>1)</sup>
F0002888	Radiotelecomando "RC" (in aggiunta all'opzione E) <sup>1)</sup>
F0002889	Radiotelecomando a pedale "RCF" (in aggiunta all'opzione E) <sup>1)</sup>

<sup>1)</sup> Le macchine con queste opzioni di comando possono essere dotate esclusivamente di gru. Il montaggio del dispositivo di comando deve avvenire da parte del cliente nel punto di rifornimento (gru, trattore).



SplitMaster 30 GS in posizione di trasporto



Elemento di pressione grande per legno difficile con lunghezza della guida superiore del 40% per una maggiore durata



SplitMaster 30, opzionale: lama di taglio EASY, pacchetto GS

# SplitMaster 30 con carrello

Spaccalegna orizzontale professionale. Impiego in movimento.

Codice articolo	Tipo	Azionamento	Velocità cilindro cm/s		Peso kg
			Avanzamento Livello 1/Livello 2	Ritorno	
M6652 T13H	PZG	Potenza necessaria trattore 28 kW, pompa dell'olio con potenza specifica 65/120 l/min a 480 giri/min, montata fissa	9 / 18	18	~ 1.298
M6667 T13H	PZG-E7,5D	• Trattore • Motore elettrico 7,5 kW 400V, S6, CEE 16A, pompa a due stadi	9 / 18 8 / 16	18 16	~ 1.324
M6672 T13H	PZG-E15	• Trattore • Motore elettrico 15 kW 400V, S6, CEE 32A, pompa a due stadi	9 / 18 9 / 18	18	~ 1.386
M6662 T13H	D22	Motore Diesel HATZ 22 kW (30 CV) HATZ a 2100 giri/min	8 / 17	17	~ 1.085
Y	SplitMaster con lama di taglio "Easy" (lama di taglio quadrupla non presente)				

Sonder- und LisäDotazione löytyvät sivulta 42.

- Forza di taglio 30 t con Autospeed
- Fino a 8 pezzi spaccati per ciclo di lavoro
- Ampio banco di appoggio legna
- Lunghezza max. ceppo 125 cm, corsa del cilindro 130 cm
- Azionamento dal trattore: albero cardanico necessario
- Carrello tirato longitudinalmente: Asse rigido per 10 km/h, freno di stazionamento, occhione di traino Ø 38 mm, altezza dell'occhione di traino regolabile e piedino di supporto, senza impianto luci.



La SplitMaster 30 con carrello trattore tirato longitudinalmente per un impiego in movimento.



SplitMaster 30 con carrello trattore

## Dotazione speciale per SplitMaster 30 con carrello

Possibile solo in caso di primo equipaggiamento, montaggio incl.

Codice articolo	Descrizione
T23	Sovrapprezzo per corsa 2,3 m con carrello trattore T, peso: circa 1.800 kg
SAHL	Sovrapprezzo per carrello per il trasporto su strada anziché carrello trattore T13, con freno ad inerzia 80 km/h, con timone curvato regolabile in altezza, giunto sferico, con barra luminosa
G	Sovrapprezzo per dispositivo di sollevamento lungo 2,3 m e 2 cilindri di sollevamento
RCS	Comando radio a distanza a due mani (macchina con dispositivo di sollevamento)
L	Barra luminosa
A160	Omologazione individuale (EBE)
MI108	Prezzo ridotto per SplitMaster senza dispositivo di sollevamento

## Comandi a distanza per SplitMaster 30 con carrello

Possibile solo in caso di primo equipaggiamento, montaggio incl.

Codice articolo	Descrizione
E	Predisposizione elettrica, con dotazione aggiuntiva di opzione di controllo elettrico per montaggio da parte del cliente con comando via cavo o comando radio. Necessario collegamento 12V. La macchina si può controllare manualmente tramite comando a due mani.
F0002884	Trasformatore di tensione RC/CC 230V – 12V (in aggiunta opzione E) solo per azionamento elettrico
F0002885	Radiotelecomando "RCS" (in aggiunta all'opzione E)
F0002886	Telecomando via cavo "CC" (in aggiunta all'opzione E) <sup>1)</sup>
F0002887	Telecomando via cavo a pedale "CCF" (in aggiunta all'opzione E) <sup>1)</sup>
F0002888	Radiotelecomando "RC" (in aggiunta all'opzione E) <sup>1)</sup>
F0002889	Radiotelecomando a pedale "RCF" (in aggiunta all'opzione E) <sup>1)</sup>

<sup>1)</sup> Le macchine con queste opzioni di comando possono essere dotate esclusivamente di gru. Il montaggio del dispositivo di comando deve avvenire da parte del cliente nel punto di rifornimento (gru, trattore).

## Dotazione aggiuntiva per SplitMaster 30 con carrello

Codice articolo	Descrizione
F0002023	Lama di taglio doppia
F0002025	Lama di taglio quadrupla (Ø 0-50 cm), di serie
F0001939	Lama di taglio sestupla (Ø 15-50 cm) <sup>1)</sup>
F0002024	Lama di taglio ottupla (Ø 15-50 cm) <sup>1)</sup>
F0002773	Lama di taglio "Easy" con zappino
F0001666	Prolungamento della vasca di taglio per la spaccatura di legna corta
F0003169	Dispositivo di cambio lama
F0002027	Unità d'illuminazione inseribile
F0002179	Contatore orario per macchine con azionamento elettrico
F0001806	Contatore orario per macchine con azionamento a presa di forza (contatto Reed), con visualizzazione numero di giri
Z2000653	Albero cardanico Walterscheid

<sup>1)</sup> diametro del legno con spaccatura centrale

# SplitMaster 40/55 Crane

Spaccalegna orizzontale professionale con gru di carico.

Codice articolo	Tipo	Azionamento	Velocità cilindro cm/s		Peso kg
			Avanzamento Livello 1/Livello 2	Ritorno	
M6360TK	40 PZG con gru	Potenza necessaria trattore 44 kW, pompa dell'olio con potenza specifica 91/154 l/min a 540 giri/min	11 / 19	28	~ 4.300
M6380TK	55 PZG con gru	Potenza necessaria trattore 44 kW, pompa dell'olio con potenza specifica 91/154 l/min a 540 giri/min	8 / 13	20	~ 4.650

Dotazione speciale e aggiuntiva: vedere pagina 44.

- Forza di taglio 40 t/55 t, con Autospeed
- Lunghezza max. ceppo 125 cm (possibile fino a 250 cm)
- Lama di taglio quadrupla SplitMaster 40 (Ø 0-50 cm), SplitMaster 55 (Ø 40-90 cm)
- Regolazione idraulica della lama di taglio
- Impianto idraulico con pompa a pistoni assiali (impianto idraulico ad alta pressione)
- Comando in posizione alta
- Radiocomando a prova d'interferenze
- Azionamento dal trattore: albero cardanico necessario
- Carrello trattore 10 km/h, freno di stazionamento, altezza dell'occhione di traino regolabile (700 mm)
- Gru di carico legno: escursione telescopica dei bracci, portata 6,7 m, carico sollevabile 414 kg,
- Angolo di rotazione 380 °, apertura benna 1,24 m, peso benna 67 kg, peso gru 1.029 kg (solo nei modelli TK).
- Il comando idraulico per la gru è integrato nella macchina.



SplitMaster 40/55 Crane in posizione di trasporto.



SplitMaster 55 Crane. La gru di carico solleva tronchi fino a un peso in 1.200 kg nella cassetta di taglio.

# SplitMaster 40/55

Spaccalegna orizzontale professionale con radiotelecomando.

Codice articolo	Tipo	Azionamento	Velocità cilindro cm/s		Peso kg
			Avanzamento Livello 1/Livello 2	Ritorno	
M6365TRC	40 PZG	Potenza necessaria trattore 44 kW, pompa dell'olio con potenza specifica 91/154 l/min a 540 giri/min	11 / 19	28	~ 2.900
M6385TRC	55 PZG	Potenza necessaria trattore 44 kW, pompa dell'olio con potenza specifica 91/154 l/min a 540 giri/min	8 / 13	20	~ 3.250

INDUSTRIA

## Dotazione speciale per SplitMaster 40/55

Possibile solo in caso di primo equipaggiamento, montaggio incl.

Codice articolo	Descrizione
T26	Sovrapprezzo per corsa 2,65 m per lunghezza max. ceppo 2,5 m con possibilità di disattivazione meccanica 1,30 m, incl. carrello trattore 10 km/h – 5 t
SD26	Sovrapprezzo per 2,65 m per lunghezza max. legna incl. carrello per il trasporto su strada 80 km/h, freni pneumatici ABS, luce, con possibilità di disattivazione meccanica 1,30 m
RCF	Sovrapprezzo per radiotelecomando con azionamento a pedale (per M6365TRC e M6385TRC)
A406	Omologazione individuale (EBE)
L	Barra luminosa (per macchine con carrello trattore)

INDUSTRIA

## Dotazione aggiuntiva per SplitMaster 40/55

Codice articolo	Descrizione
F0001824	Lama di taglio doppia per SplitMaster 40 Crane
F0002505	Lama di taglio quadrupla per SplitMaster 40 Crane, di serie
F0001815	Lama di taglio sestupla per SplitMaster 40 Crane (Ø 15-50 cm) <sup>1)</sup>
F0001922	Lama di taglio doppia per SplitMaster 55 Crane
F0002506	Lama di taglio quadrupla per SplitMaster 55 Crane (di serie)
F0001887	Lama di taglio sestupla per SplitMaster 55 Crane (Ø 40-90 cm) <sup>1)</sup>
F0001912	Lama ad anello 12x per legna da catasta fino a un Ø 60 cm max. per SplitMaster 55 Crane
F0001923	Supporto legna 1.400 x 2.000 mm (Lungh. x Largh.)
F0001924	Supporto legna incl. prolungamento 1.900 x 2.000 mm (Lungh. x Largh.)
Z1930070	Albero cardanico

INDUSTRIA

<sup>1)</sup> diametro del legno con spaccatura centrale



Lama di taglio regolabile in modo idraulico per una spaccatura potente della legna.



Il cilindro spinge il materiale da spaccare con più di 40/55 t attraverso la lama di taglio.

# HydroHorizontal 20/24

Spaccalegna orizzontale ergonomica.

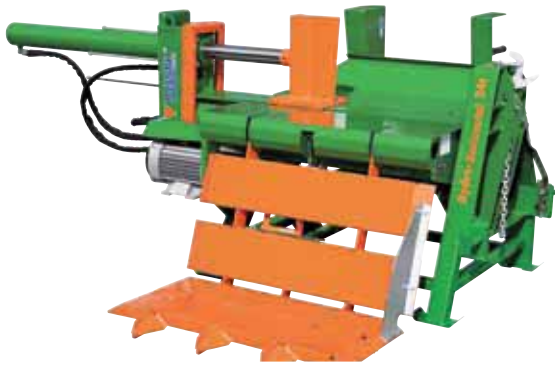

HydroHorizontal 24 E7,5D

Codice articolo	Tipo	Azionamento	Velocità cilindro cm/s		Peso kg
			Avanzamento Livello 1/Livello 2	Ritorno	
M2250R	20 PZG	Potenza necessaria trattore 11 kW, pompa dell'olio con potenza specifica 43/90 l/min a 430 giri/min, montata fissa	8 / 16	14	~ 608
M2252R	24 PZG	Potenza necessaria trattore 25 kW, pompa dell'olio con potenza specifica 64/137 l/min a 480 giri/min, montata fissa	11 / 24	21	~ 622
M2262R	24 E7,5D	Motore elettrico 7,5 kW 400V, S6, CEE 16A Pompa a due stadi	9 / 20	18	~ 652
M2272R	24 PZG-E7,5D	• Trattore • Motore elettrico 7,5 kW 400V, S6, CEE 16A	11 / 24 9 / 20	14 18	~ 634
V	Sovrapprezzo per lunghezza pezzi spaccati 125 cm				

- Forza di taglio 20 t/24 t, con Autospeed
- Lunghezza max. ceppo 105 cm, corsa del cilindro 110 cm
- Dispositivo di sollevamento idraulico
- Regolazione della corsa di taglio
- Cilindro retrattile per il trasporto
- Sospensione a tre punti cat. I + II
- Azionamento dal trattore: albero cardanico necessario

Carrello trattore (10 km/h) o carrello per il trasporto su strada (80 km/h) a richiesta

## Dotazione aggiuntiva per HydroHorizontal 20/24

Codice articolo	Descrizione
Z2000636	Albero cardanico Walterscheid per HydroHorizontal 20
Z2000653	Albero cardanico Walterscheid per HydroHorizontal 24
F0002179	Contatore orario per macchine con azionamento elettrico
F0001806	Contatore orario per macchine con azionamento a presa di forza (contatto Reed), con visualizzazione numero di giri



Il dispositivo di sollevamento idraulico permette di lavorare in maniera ergonomica e senza gravare sulla schiena.



Con HydroHorizontal, la legna viene premuta e spaccata sulla piastra di pressione tramite la lama di taglio.

# AutoSplit

Brillante idea per la spaccatura. Ogni tre secondi, la lama di taglio a V spacca tondelli di legno o legname squadrato, realizzando legna minuta pronta all'uso. In un batter d'occhio potrete realizzarne subito anche il confezionamento: sia che si voglia tenere la legna sciolta sia che si desideri disporla ordinatamente a strati con cura all'interno di sacchi in rete.

## Panoramica sui vantaggi

- Alta sicurezza di funzionamento grazie al dispositivo di avanzamento a comando esclusivamente idraulico
- Ciclo operativo ottimale grazie al lungo dispositivo di alimentazione della legna (2,3 m)
- Pratiche possibilità di ampliamento dell'unità di confezionamento



### **Guardate con i vostri occhi come lavorano le macchine Posch:**

basta richiedere il nostro DVD sui prodotti o andare a vedere subito in Internet alla pagina: [www.posch.com/video](http://www.posch.com/video)





# AutoSplit

Realizza e confeziona legna minuta pronta per la stufa.



Codice articolo	Tipo	Azionamento	Potenza	Ciclo di taglio	Peso kg	
M6800C	E 9	Motore elettrico 9 kW 400V, S6, CEE 32°, incl. radiatore olio	max. 2 m <sup>3</sup> /h (circa 100 sacchi)	~ 3 sec.	~ 682	
M6805C	E 7,5	Motore elettrico 7,5 kW 400V, S6, CEE 16°, incl. radiatore olio	max. 1,5 m <sup>3</sup> /h (circa 75 sacchi)	~ 4 sec.	~ 667	
M6810	PZG	Trattore a 380 giri/min, potenza necessaria 10 kW	max. 2 m <sup>3</sup> /h (circa 100 sacchi)	~ 3 sec.	~ 650	
M6815	PZG-E 9	• Trattore • Motore elettrico 9 kW 400V, S6, CEE-32 A	max. 2 m <sup>3</sup> /h (circa 100 sacchi)	~ 3 sec.	~ 710	
M6820	PZG-E 7,5	• Trattore • Motore elettrico 7,5 kW 400V, S6, CEE 16A	max. 2 m <sup>3</sup> /h (circa 100 sacchi) max. 1,5 m <sup>3</sup> /h (circa 75 sacchi)	~ 3 sec. ~ 4 sec.	~ 695	

SPECIALE

La macchina AutoSplit lavora tondelli di legno e legname squadrato (legno dolce) con una lunghezza da 160 a 200 mm e un diametro massimo di 250 mm (tondelli di legno) o di 200 x 200 mm (legname squadrato). La lama di taglio a V applica durante la sua corsa una forza di taglio pari a 5 t, l'avanzamento è regolabile in modo continuo da 0 a 180 mm. Il canale di alimentazione della legna lungo 2,3 mm permette di ottenere un ciclo operativo ottimale e continuo.

L'AutoSplit colpisce per l'elevata sicurezza di funzionamento grazie al dispositivo di avanzamento a comando escusivamente idraulico automatico. Il nastro di alimentazione ammortizzato mantiene un basso livello di usura dello strumento e una dispersione di potenza limitata. L'altezza di lavoro può essere regolata direttamente sul telaio, il che permette di lavorare in modo ergonomico. Consiglio: per ottenere legna minuta di qualità ottimale, il diametro d'uscita del legno dovrebbe essere di almeno 15 cm.



Legna confezionata ordinatamente e con cura. AutoSplit con canale per il confezionamento della legna a strati (F0002827) ❷ e sacco in rete da 10 kg (Z9900550) come dotazione aggiuntiva.

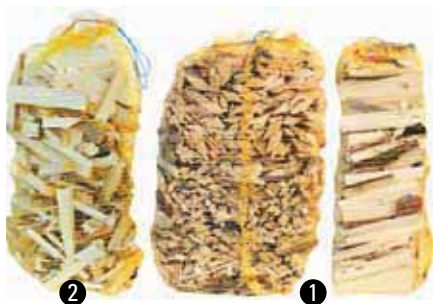

Sacco di rete da 25 kg con legna minuta in confezionamento sciolto (2) e sacchi in rete da 10 kg con legna minuta in confezionamento a strati (1).

## Sistema di confezionamento per AutoSplit

Attenzione ! La macchina base non è dotata di sistema di confezionamento; vi preghiamo di scegliere il sistema desiderato.

Codice articolo	Descrizione
F0002827	Canale per il confezionamento (per il confezionamento a strati) 1
F0002828	Secondo telaio mobile (per confezionamento sciolto) 2
Z9900554	Sacco in rete da 25 kg (50 x 80 cm), 100 pezzi (solo per confezionamento sciolto)
Z9900550	Sacco in rete da 10 kg (40 x 60 cm), 100 pezzi (per confezionamento a strati e sciolto)

SPECIALE

## Dotazione speciale per AutoSplit

Possibile solo in caso di primo equipaggiamento, montaggio incl.

Codice articolo	Descrizione
S	Versione macchina per legna corta 12-15 cm
D	Sospensione a tre punti per macchine elettriche
C	Radiatore olio per un funzionamento prolungato (per azionamento PZG/PZGE)

SPECIALE

## Dotazione aggiuntiva per AutoSplit

Codice articolo	Descrizione
F0002179	Contatore orario per macchine con azionamento elettrico
F0001806	Contatore orario per macchine con azionamento a presa di forza (contatto Reed), con visualizzazione numero di giri
F0002840	Set di viti per il passaggio da legna lunga a legna corta 12-15 cm
Z2000636	Albero cardanico Walterscheid

SPECIALE



Anche creare legna minuta pronta per la stufa a partire da legname squadrato è un gioco da ragazzi per Autosplit.



Nel cuore della macchina vengono spaccati ripetutamente i tondelli di legno o legname squadrato a intervalli di 3 secondi dalla lama di taglio a V 1, realizzando così legna minuta pronta per la stufa.



AutoSplit con canale per il confezionamento a strati

# Seghe circolari

Gli esperti nella segatura sicura. Segatura e sicurezza – semplicemente inseparabili. Per questo la sicurezza è al primo posto nella gamma di seghe robuste ed ergonomiche di Posch. Che sia una sega da banco con tavolo inclinabile, una sega con tavolo inclinabile o una sega con tavolo a rulli, sono costruite per durare. Nuova e unica nel suo genere è la sega con tavolo inclinabile GS. Con il dispositivo di protezione integrato, dispone inoltre del marchio GS di controllo della sicurezza.

## Panoramica sui vantaggi

- Tavolo inclinabile stabile e dallo scorrimento semplice per tagliare in sicurezza
- L'impugnatura regolabile del tavolo inclinabile e l'ammortizzazione offrono il massimo comfort di utilizzo
- La struttura del tavolo inclinabile impedisce una rotazione della legna
- Modalità costruttiva robusta e compatta nella versione completamente in acciaio per una lunga durata
- Grandi ruote di trasporto Ø 300 mm
- **Sega con tavolo inclinabile GS:** il rivestimento di protezione integrato impedisce di entrare in contatto accidentalmente con la lama della sega durante il taglio.

NUOVO



### Guardate con i vostri occhi come lavorano le macchine Posch:

basta richiedere il nostro DVD sui prodotti o andare a vedere subito in Internet alla pagina: [www.posch.com/video](http://www.posch.com/video)





# Seghe circolari

La sicurezza non è mai troppa



1  
Sega da banco con tavolo inclinabile: di serie con attrezzatura per taglio longitudinale composta da: coltello divisore, relativo supporto adatto per lama della sega Ø 700 mm, calotta di protezione e arresto longitudinale.



2  
Sega da banco con tavolo inclinabile: calotta di protezione regolabile senza attrezzi.



3  
L'impugnatura del tavolo inclinabile regolabile in altezza garantisce la migliore ergonomia possibile.



6  
Sega da banco con tavolo inclinabile: comodo sblocco del banco per passare tranquillamente, senza bisogno di attrezzi, dalla posizione su banco a quella su tavolo inclinabile. Dimensioni del banco: 1.250 x 850 mm.



5  
Grandi ruote di trasporto Ø 300 mm.



4  
Tavolo inclinabile stabile e dallo scorrimento semplice per tagliare in sicurezza. La struttura del tavolo inclinabile impedisce una rotazione della legna



Sega da banco con tavolo inclinabile TWE 5,5 C+



Sega da banco con tavolo inclinabile TWKE 5,5



Prolungamento del tavolo inclinabile con rulli (F0002108) in modo da poter sostenere in modo sicuro anche pezzi spaccati più lunghi.

## Sega da banco con tavolo inclinabile Compact Plus

La sega circolare versatile per uso domestico e agricolo.

Codice articolo	Tipo	Azionamento	Peso kg
M1230G	TWE 5,5 C+	Motore elettrico 5,5 kW 400V, S6, CEE 16A	~ 194
W	Sovrapprezzo per sega circolare con lama in WIDIA, 84 denti (Z1300103), al posto della lama di serie. Vantaggio: potenza di taglio superiore del 50% con legno duro, riduzione del rumore		

Per la dotazione speciale e aggiuntiva vedere pagina 55.  
Per le lame delle seghe circolari vedere pagine 64-65.

- Azionamento diretto: la lama è montata direttamente sull'albero motore
- Interruttore con salvamotore e invertitore di fase
- Lama in lega al cromo Ø 700 mm
- Diametro di taglio max.: 215 mm in posizione su banco, 240 mm in posizione su tavolo inclinabile
- Di serie con attrezzatura per taglio longitudinale composta da: coltello divisore, relativo supporto adatto per lama della sega Ø 700 mm, calotta di protezione e arresto longitudinale
- Trasportabile su due ruote in gomma piena Ø 300 mm

## Sega da banco con tavolo inclinabile con azionamento a cinghie trapezoidali

La sega circolare versatile per uso domestico e agricolo.

Codice articolo	Tipo	Azionamento	Peso kg
M1211G	TWKE 5,5	Motore elettrico 5,5 kW 400V, S6, CEE 16A, due cinghie trapezoidali	~ 214
M1212G	TWKE 7,5	Motore elettrico 7,5 kW 400V, S6, CEE 16A, due cinghie trapezoidali	~ 229
M1213G	TWKE 9	Motore elettrico 9 kW 400V, S6, CEE 32A, due cinghie trapezoidali ad alte prestazioni	~ 238
W	Sovrapprezzo per sega circolare con lama in WIDIA, 84 denti (Z1300103), al posto della lama di serie. Vantaggio: potenza di taglio superiore del 50% con legno duro, riduzione del rumore		

Per la dotazione speciale e aggiuntiva vedere pagina 55.  
Per le lame delle seghe circolari vedere pagine 64-65.

- Azionamento a cinghie trapezoidali per una velocità di taglio ottimale e una maggiore potenza di taglio
- Interruttore con salvamotore e invertitore di fase
- Lama in lega al cromo Ø 700 mm
- Diametro di taglio max.: 215 mm in posizione su banco, 240 mm in posizione su tavolo inclinabile
- Di serie con attrezzatura per taglio longitudinale composta da: coltello divisore, relativo supporto adatto per lama della sega Ø 700 mm, calotta di protezione e arresto longitudinale
- Trasportabile su due ruote in gomma piena Ø 300 mm



Arresto trasversale di precisione con piano scorrevole dotato di cuscinetto a sfera (F0002214).



Trasporto semplice con ruote in gomma piena Ø 300 mm.



Sega da banco con tavolo inclinabile TWZE 5,5 con supporto per il trasporto

## Sega da banco con tavolo inclinabile con azionamento tramite presa di forza

La sega circolare versatile per uso domestico e agricolo.

Codice articolo	Tipo	Azionamento	Peso kg	
M1215G	TWZ	Trattore	~ 270	
M1219G	TWZE 5,5	<ul style="list-style-type: none"> <li>• Trattore</li> <li>• Motore elettrico 5,5 kW 400V, S6, CEE 16A</li> </ul>	~ 300	
M1218G	TWZE 7,5	<ul style="list-style-type: none"> <li>• Trattore</li> <li>• Motore elettrico 7,5 kW 400V, S6, CEE 16A</li> </ul>	~ 315	
M1217G	TWZE 9	<ul style="list-style-type: none"> <li>• Trattore</li> <li>• Motore elettrico 9 kW 400V, S6, CEE 32A</li> </ul>	~ 325	
W	Sovrapprezzo per sega circolare con lama in WIDIA, 84 denti (Z1300103), al posto della lama di serie. Vantaggio: potenza di taglio superiore del 50% con legno duro, riduzione del rumore			

Per le lame delle seghe circolari vedere pagine 64-65.

- Azionamento dal trattore (numero di giri di azionamento: 540 giri/min) oppure in combinazione con un motore elettrico, interruttore con invertitore di fase
- Azionamento a cinghie trapezoidali tramite trasmissione a bagno d'olio con due raccordi 1 3/8"
- Lama in lega al cromo Ø 700 mm
- Diametro di taglio max.: 215 mm in posizione su banco, 240 mm in posizione su tavolo inclinabile
- Taglio della legna da ardere: la sega è posizionata in direzione del trattore, taglio longitudinale: la sega è posizionata trasversalmente rispetto al trattore
- Di serie con attrezzatura per taglio longitudinale composta da: coltello divisore, relativo supporto adatto per lama della sega Ø 700 mm, calotta di protezione e arresto longitudinale
- Attacco per arresto di emergenza con freno meccanico di serie
- Sospensione a tre punti cat. I + II, incl. supporto per il trasporto
- Azionamento dal trattore: albero cardanico necessario

## Sega da banco con tavolo inclinabile con motore a benzina

La sega circolare versatile per uso domestico e agricolo.

Codice articolo	Tipo	Azionamento	Peso kg	
M1250G	TWB 9,7	Motore a benzina 9,7 kW (13,2 CV) marca Briggs & Stratton, modello Vanguard, a 4 tempi, impianto di avviamento elettrico	~ 310	
W	Sovrapprezzo per sega circolare con lama in WIDIA, 84 denti (Z1300103), al posto della lama di serie. Vantaggio: potenza di taglio superiore del 50% con legno duro, riduzione del rumore			

Per le lame delle seghe circolari vedere pagine 64-65.

- Azionamento a cinghie trapezoidali tramite motore a benzina a 4 tempi
- Lama in lega al cromo Ø 700 mm
- Diametro di taglio max.: 215 mm in posizione su banco, 240 mm in posizione su tavolo inclinabile
- Trasportabile su due ruote in gomma piena Ø 300 mm

## Dotazione speciale per seghe da banco con tavolo inclinabile

Possibile solo in caso di primo equipaggiamento, montaggio incl.

Codice articolo	Descrizione
F0001817	Carrello trattore 10 km/h, possibile solo con azionamento a presa di forza semplice o elettrico

## Dotazione aggiuntiva per seghe da banco con tavolo inclinabile

Codice articolo	Descrizione
F0002214	Arresto trasversale di precisione con piano scorrevole dotato di cuscinetto a sfera
F0002108	Prolungamento tavolo inclinabile con rulli
Z1310060	Lama pelatrice Ø 600 mm, per appuntire e pelare tronchi (installata al posto della lama della sega circolare)
F0002014	Attrezzatura di taglio longitudinale per lama Ø 500 mm, composta da coltello divisore, relativo supporto, calotta di protezione e arresto longitudinale
Z1300031	Lama della sega circolare in WIDIA Ø 500 mm per attrezzatura di taglio longitudinale F0002014 (per altre lame di sega vedere pagine 64-65)
Z2000635	Albero cardanico Walterscheid
F0001720	Contatore orario per azionamento a presa di forza semplice ed elettrico (contatto Reed)
F0002791	Collegamento aspirazione trucioli 100 mm per modello "G" con azionamento elettrico
F0002908	Collegamento aspirazione trucioli 100 mm per modello "G" con azionamento a presa di forza
F0003092	Supporto per il trasporto (di serie per macchine con sospensione a tre punti)



Taglio della legna da ardere con sega da banco con tavolo inclinabile.



Sega con tavolo inclinabile WE 5,5 C+

## Sega con tavolo inclinabile Compact Plus

Robusta sega per legna da ardere

Codice articolo	Tipo	Azionamento	Peso kg
M1361G	WE 5,5 C+	Motore elettrico 5,5 kW 400V, S6, CEE 16A	~ 150
W	Sovrapprezzo per sega circolare con lama in WIDIA, 84 denti (Z1300103), al posto della lama di serie. Vantaggio: potenza di taglio superiore del 50% con legno duro, riduzione del rumore		

Per le lame delle seghe circolari vedere pagine 64-65.

- Azionamento diretto: la lama è montata direttamente sull'albero motore
- Interruttore con salvamotore e invertitore di fase
- Lama in lega al cromo Ø 700 mm
- Diametro di taglio max. 240 mm
- Trasportabile su due ruote in gomma piena Ø 300 mm



Sega con tavolo inclinabile WKE 5,5

## Sega con tavolo inclinabile con azionamento a cinghia trapezoidale

Robusta sega per legna da ardere

Codice articolo	Tipo	Azionamento	Peso kg
M1356G	WKE 5,5	Motore elettrico 5,5 kW 400V, S6, CEE 16A, due cinghie trapezoidali	~ 170
M1349G	WKE 7,5	Motore elettrico 7,5 kW 400V, S6, CEE 16A, due cinghie trapezoidali	~ 190
M1350G	WKE 9	Motore elettrico 9 kW 400V, S6, CEE 32A, due cinghie trapezoidali ad alte prestazioni	~ 205
W	Sovrapprezzo per sega circolare con lama in WIDIA, 84 denti (Z1300103), al posto della lama di serie. Vantaggio: potenza di taglio superiore del 50% con legno duro, riduzione del rumore		

Per le lame delle seghe circolari vedere pagine 64-65.

- Azionamento a cinghie trapezoidali per una velocità di taglio ottimale e un maggiore rendimento orario
- Interruttore con salvamotore e invertitore di fase
- Lama in lega al cromo Ø 700 mm
- Diametro di taglio max. 240 mm in posizione su tavolo inclinabile
- Trasportabile su due ruote in gomma piena Ø 300 mm

## Sega con tavolo inclinabile con motore a benzina

Robusta sega per legna da ardere

Codice articolo	Tipo	Azionamento	Peso kg
M1245G	WB 9,7	Motore a benzina 9,7 kW (13,2 CV) marca Briggs & Stratton, modello Vanguard, a 4 tempi, impianto di avviamento elettrico	~ 243
W	Sovrapprezzo per sega circolare con lama in WIDIA, 84 denti (Z1300103), al posto della lama di serie. Vantaggio: potenza di taglio superiore del 50% con legno duro, riduzione del rumore		

Per le lame delle seghe circolari vedere pagine 64-65.

- Azionamento a cinghie trapezoidali tramite motore a benzina a 4 tempi
- Lama in lega al cromo Ø 700 mm
- Diametro di taglio max. 240 mm
- Trasportabile su due ruote in gomma piena Ø 300 mm
- incl. supporto per il trasporto



Sega con tavolo inclinabile WB 9,7



Sega con tavolo inclinabile WZE 5,5 con supporto per il trasporto

## Sega con tavolo inclinabile con azionamento tramite presa di forza

Robusta sega per legna da ardere

Codice articolo	Tipo	Azionamento	Peso kg
M1365G	WZ	Trattore	~ 186
M1370G	WZE 5,5	<ul style="list-style-type: none"> <li>• Trattore</li> <li>• Motore elettrico 5,5 kW 400V, S6, CEE 16A</li> </ul>	~ 228
M1379G	WZE 7,5	<ul style="list-style-type: none"> <li>• Trattore</li> <li>• Motore elettrico 7,5 kW 400V, S6, CEE 16A</li> </ul>	~ 238
M1389G	WZE 9	<ul style="list-style-type: none"> <li>• Trattore</li> <li>• Motore elettrico 9 kW 400V, S6, CEE 32A</li> </ul>	~ 254
W	Sovraprezzo per sega circolare con lama in WIDIA, 84 denti (Z1300103), al posto della lama di serie. Vantaggio: potenza di taglio superiore del 50% con legno duro, riduzione del rumore		

Per le lame delle seghe circolari vedere pagine 64-65.

- Azionamento dal trattore (numero di giri di azionamento: 540 giri/min) oppure in combinazione con un motore elettrico, interruttore con invertitore di fase
- Azionamento a cinghie trapezoidali tramite trasmissione a bagno d'olio
- Lama in lega al cromo Ø 700 mm
- Diametro di taglio max. 240 mm
- Sospensione a tre punti cat. I + II, incl. supporto per il trasporto
- Azionamento dal trattore: albero cardanico necessario

### Dotazione speciale per seghe con tavolo inclinabile

Possibile solo in caso di primo equipaggiamento, montaggio incl.

Codice articolo	Descrizione
F0001817	Carrello trattore 10 km/h, possibile solo con azionamento a presa di forza semplice o elettrico

### Dotazione aggiuntiva per seghe con tavolo inclinabile

Codice articolo	Descrizione
Z2000635	Albero cardanico Walterscheid
F0001720	Contatore orario per azionamento a presa di forza semplice ed elettrico (contatto Reed)
F0002108	Prolungamento tavolo inclinabile con rulli
F0002791	Collegamento aspirazione trucioli 100 mm per modello "G" con azionamento elettrico
F0002908	Collegamento aspirazione trucioli 100 mm per modello "G" con azionamento a presa di forza
F0003092	Supporto per il trasporto (di serie per macchine con sospensione a tre punti)



Sega con tavolo inclinabile con azionamento a cinghie trapezoidali e prolungamento tavolo inclinabile opzionale (F0002108)



Sega con tavolo inclinabile con azionamento tramite presa di forza per impiego in movimento



La sega con tavolo inclinabile si trasporta in maniera comoda e veloce nel luogo di impiego grazie alla sospensione a tre punti.



Sega con tavolo inclinabile WE5,5C+ GS

## Sega con tavolo inclinabile GS Compact Plus

Robusta sega per legna da ardere con protezione integrata.



Codice articolo	Tipo	Azionamento	Peso kg
M1361GS	WE5,5C+ GS	Motore elettrico 5,5 kW 400V, S6, CEE 16A	~ 158
W	Sovrapprezzo per sega circolare con lama in WIDIA, 84 denti (Z1300103), al posto della lama di serie. Vantaggio: potenza di taglio superiore del 50% con legno duro, riduzione del rumore		

Per le lame delle seghe circolari vedere pagine 64-65.

- Azionamento diretto: la lama è montata direttamente sull'albero motore
- Interruttore con salvamotore e invertitore di fase
- Lama in lega al cromo Ø 700 mm
- Diametro di taglio max. 240 mm
- Trasportabile su due ruote in gomma piena Ø 300 mm
- GS – Controllo della sicurezza



## Sega con tavolo inclinabile GS con azionamento a cinghia trapezoidale

Robusta sega per legna da ardere con protezione integrata.



Codice articolo	Tipo	Azionamento	Peso kg
M1356GS	WKE5,5 GS	Motore elettrico 5,5 kW 400V, S6, CEE 16A, due cinghie trapezoidali	~ 180
M1349GS	WKE7,5 GS	Motore elettrico 7,5 kW 400V, S6, CEE 16A, tre cinghie trapezoidali	~ 188
M1350GS	WKE9 GS	Motore elettrico 9,5 kW 400V, S6, CEE 32A, due cinghie trapezoidali ad alte prestazioni	~ 202
W	Sovrapprezzo per sega circolare con lama in WIDIA, 84 denti (Z1300103), al posto della lama di serie. Vantaggio: potenza di taglio superiore del 50% con legno duro, riduzione del rumore		

Per le lame delle seghe circolari vedere pagine 64-65.

- Azionamento a cinghie trapezoidali per una velocità di taglio ottimale e un maggiore rendimento orario
- Interruttore con salvamotore e invertitore di fase
- Lama in lega al cromo Ø 700 mm
- Diametro di taglio max. 240 mm
- Trasportabile su due ruote in gomma piena Ø 300 mm
- GS – Controllo della sicurezza

# Sega con tavolo inclinabile GS con azionamento tramite presa di forza



Robusta sega per legna da ardere con protezione integrata.



Sega con tavolo inclinabile WZE5,5 GS

Codice articolo	Tipo	Azionamento	Peso kg	
M1365GS	WZ GS	Trattore	~ 188	
M1370GS	WZE5,5 GS	• Trattore • Motore elettrico 5,5 kW 400V, S6, CEE 16A	~ 230	
M1379GS	WZE7,5 GS	• Trattore • Motore elettrico 7,5 kW 400V, S6, CEE 16A	~ 240	
M1389GS	WZE9 GS	• Trattore • Motore elettrico 9 kW 400V, S6, CEE 32A	~ 250	
W	Sovrapprezzo per sega circolare con lama in WIDIA, 84 denti (Z1300103), al posto della lama di serie. Vantaggio: potenza di taglio superiore del 50% con legno duro, riduzione del rumore			

Per le lame delle seghe circolari vedere pagine 64-65.

- Azionamento dal trattore (numero di giri di azionamento: 540 giri/min), albero cardanico necessario oppure in combinazione con un motore elettrico, interruttore con salvamotore e invertitore di fase
- Azionamento a cinghie trapezoidali tramite trasmissione a bagno d'olio
- Lama in lega al cromo Ø 700 mm
- Diametro di taglio max. 240 mm
- Sospensione a tre punti cat. I + II, incl. supporto per il trasporto
- GS – Controllo della sicurezza

## Dotazione aggiuntiva per seghe con tavolo inclinabile GS

Codice articolo	Descrizione
Z2000635	Albero cardanico Walterscheid
F0001720	Contatore orario per azionamento a presa di forza semplice ed elettrico
F0002791	Collegamento aspirazione trucioli 100 mm per azionamento elettrico
F0002908	Collegamento aspirazione trucioli 100 mm per azionamento tramite presa di forza semplice o elettrico
F0002108	Prolungamento tavolo inclinabile con rulli
F0003092	Supporto per il trasporto (di serie per macchine con sospensione a tre punti)



Taglio della legna da ardere tramite sega con tavolo inclinabile GS con azionamento tramite presa di forza.



Sega con tavolo inclinabile GS: il rivestimento di protezione integrato impedisce di entrare in contatto accidentalmente con la lama della sega durante il taglio.



La sega con tavolo inclinabile GS con azionamento tramite presa di forza si trasporta in maniera comoda e veloce nel luogo di impiego grazie alla sospensione a tre punti.

## Sega con tavolo inclinabile con nastro trasportatore aggiunto

### Segare e caricare



Sega con tavolo inclinabile WZ PS  
con nastro trasportatore aggiunto

Codice articolo	Tipo	Azionamento	Peso kg	
M1365G FS42	WZ PS	Trattore Azionamento nastro trasportatore tramite impianto idraulico trattore max. 16 l/min	~ 450 kg	
M1365G F42	WZ PZ	Trattore Azionamento nastro trasportatore tramite pompa a presa diretta sulla scatola del rinvio angolare della sega con tavolo inclinabile, incl. serbatoio e valvola	~ 485 kg	
M1370G F42	WZE 5,5	• Trattore • Motore elettrico 5,5 kW 400V, S6, CEE 16A Azionamento nastro trasportatore come per cod. art. M1365G F42	~ 520 kg	
W		Sovrapprezzo per sega circolare con lama in WIDIA, 84 denti (Z1300103), al posto della lama di serie. Vantaggio: potenza di taglio superiore del 50% con legno duro, riduzione del rumore		

Per le lame delle seghe circolari vedere pagine 64-65.

- Azionamento dal trattore (numero di giri di azionamento: 540 giri/min), oppure in combinazione con un motore elettrico, interruttore con salvamotore e invertitore di fase
- Azionamento a cinghie trapezoidali tramite trasmissione a bagno d'olio
- Lama in lega al cromo Ø 700 mm
- Diametro di taglio max. 240 mm
- Sospensione a tre punti cat. I + II, inc. supporto per il trasporto
- Azionamento dal trattore: albero cardanico necessario

**Aggiunta nastro trasportatore:** lunghezza nastro trasportatore 4,2 m, altezza di espulsione: 2,75 m. Le seghe con tavolo inclinabile possono essere equipaggiate in un secondo tempo con un nastro trasportatore!

# Sega con tavolo a rulli

Affidabile e pratica



1  
Modalità costruttiva compatta nella versione completamente in acciaio per una lunga durata



2  
Guida del banco con cuscinetti a sfera dallo scorrimento semplice per un comfort di utilizzo ottimale.



3  
Banco sega grande: 1.500 mm x 850 mm.



5  
Grandi ruote in gomma piena Ø 300 mm per un trasporto comodo.



4  
Opzionale: attrezzatura di taglio longitudinale (F0002394 o F0001639).



Sega con tavolo a rulli RE 5,5 C+

## Sega con tavolo a rulli Compact Plus

Robusta sega circolare con tavolo a rulli

Codice articolo	Tipo	Azionamento	Peso kg
M1117F	RE 5,5 C+	Motore elettrico 5,5 kW 400V, S6, CEE 16A	~ 160
W	Sovrapprezzo per sega circolare con lama in WIDIA, 84 denti (Z1300103), al posto della lama di serie. Vantaggio: potenza di taglio superiore del 50% con legno duro, riduzione del rumore		

Per le lame delle seghe circolari vedere pagine 64-65.

- Azionamento diretto: la lama è montata direttamente sull'albero motore
- Interruttore con salvamotore e invertitore di fase
- Lama in lega al cromo Ø 700 mm
- Diametro di taglio max. 240 mm
- Sega con protezione per taglio di legna da ardere
- Dimensione del banco: 1.500 x 850 mm, guida del banco con cuscinetti a sfera
- Trasportabile su due ruote in gomma piena Ø 300 mm



Sega con tavolo a rulli RKE 5,5

## Sega con tavolo a rulli con azionamento a cinghie trapezoidali

Robusta sega circolare con tavolo a rulli

Codice articolo	Tipo	Azionamento	Peso kg
M1027F	RKE 5,5	Motore elettrico 5,5 kW 400V, S6, CEE 16A, due cinghie trapezoidali	~ 174
M1029F	RKE 7,5	Motore elettrico 7,5 kW 400V, S6, CEE 16A, due cinghie trapezoidali	~ 188
M1030F	RKE 9	Motore elettrico 9 kW 400V, S6, CEE 32A, due cinghie trapezoidali ad alte prestazioni	~ 200
W	Sovrapprezzo per sega circolare con lama in WIDIA, 84 denti (Z1300103), al posto della lama di serie. Vantaggio: potenza di taglio superiore del 50% con legno duro, riduzione del rumore		

Per le lame delle seghe circolari vedere pagine 64-65.

- Azionamento a cinghie trapezoidali per una velocità di taglio ottimale e un maggiore rendimento orario
- Interruttore con salvamotore e invertitore di fase
- Lama in lega al cromo Ø 700 mm
- Diametro di taglio max. 240 mm
- Sega con protezione per taglio di legna da ardere
- Dimensione del banco: 1.500 x 850 mm, guida del banco con cuscinetti a sfera
- Trasportabile su due ruote in gomma piena Ø 300 mm

## Sega con tavolo a rulli con azionamento tramite presa di forza

### Robusta sega circolare con tavolo a rulli



Sega con tavolo a rulli RZE 5,5

Codice articolo	Tipo	Azionamento	Peso kg
M1017F	RZ	Trattore	~ 234
M1035F	RZE 5,5	<ul style="list-style-type: none"> <li>• Trattore</li> <li>• Motore elettrico 5,5 kW 400V, S6, CEE 16A</li> </ul>	~ 274
M1036F	RZE 7,5	<ul style="list-style-type: none"> <li>• Trattore</li> <li>• Motore elettrico 7,5 kW 400V, S6, CEE 16A</li> </ul>	~ 284
M1038F	RZE 9	<ul style="list-style-type: none"> <li>• Trattore</li> <li>• Motore elettrico 9 kW 400V, S6, CEE 32A</li> </ul>	~ 290
W	Sovrapprezzo per sega circolare con lama in WIDIA, 84 denti (Z1300103), al posto della lama di serie. Vantaggio: potenza di taglio superiore del 50% con legno duro, riduzione del rumore		

Per le lame delle seghe circolari vedere pagine 64-65.

- Azionamento dal trattore (numero di giri di azionamento: 540 giri/min), oppure in combinazione con un motore elettrico, interruttore con salvamotore e invertitore di fase
- Azionamento a cinghie trapezoidali tramite trasmissione a bagno d'olio con due raccordi 1 3/8"
- Lama in lega al cromo Ø 700 mm
- Diametro di taglio max. 240 mm
- Sega con protezione per taglio di legna da ardere
- Dimensione del banco: 1.500 x 850 mm, guida del banco con cuscinetti a sfera
- Attacco per arresto di emergenza con freno meccanico di serie
- Sospensione a tre punti cat. I + II, incl. Supporto per il trasporto
- Azionamento dal trattore: albero cardanico necessario

### Dotazione speciale per seghe con tavolo a rulli

Possibile solo in caso di primo equipaggiamento, montaggio incl.

Codice articolo	Descrizione
F0001817	Carrello trattore 10 km/h, possibile solo con azionamento a presa di forza semplice o elettrico

### Dotazione aggiuntiva per seghe con tavolo a rulli

Codice articolo	Descrizione
F0001585	Arresto trasversale di precisione con piano scorrevole dotato di cuscinetto a sfera
F0002394	Attrezzatura di taglio longitudinale per seghe con tavolo a rulli con diametro della lama da 600 a 700 mm, composta da coltello divisore, relativo supporto, calotta di protezione e arresto longitudinale
F0001639	Attrezzatura di taglio longitudinale per seghe con tavolo a rulli con diametro della lama 500 mm, composta da coltello divisore, relativo supporto, calotta di protezione e arresto longitudinale
Z1300031	Lama della sega circolare in WIDIA Ø 500 mm per F0001639 (per altre lame di sega vedere pagine 64-65)
Z1310060	Lama pelatrice Ø 600 mm, per appuntire e pelare tronchi (installata al posto della lama della sega circolare)
F0001720	Contatore orario per macchine con azionamento a presa di forza semplice ed elettrico (contatto Reed)
F0002860	Collegamento aspirazione trucioli 100 mm per modello "F" con azionamento elettrico
Z2000635	Albero cardanico Walterscheid

## Lame per seghe circolari



Lama per sega circolare in WIDIA, maggiore potenza di taglio, riduzione del rumore



Lama per sega circolare in lega di cromo



Lama pelatrice 600 mm Ø

### Lame per seghe circolari in WIDIA – Foratura 30 mm

Lama di sega rivestita in metallo duro.

**Vantaggio:** maggiore potenza di taglio per legno duro, durata superiore, riduzione del rumore.

Codice articolo	Descrizione
Z1300019	Lama per sega circolare Ø 400 mm per il taglio di legna da ardere; 60 denti
Z1300031	Lama per sega circolare Ø 500 mm per la rifilatura e per il taglio di legna da ardere; 36 denti
Z1300042	Lama per sega circolare Ø 500 mm per il taglio di legna da ardere; 72 denti
Z1300073	Lama per sega circolare Ø 600 mm per il taglio di legna da ardere; 78 denti
Z1300103	Lama per sega circolare Ø 700 mm per il taglio di legna da ardere; 84 denti
Z1300107	Lama per sega circolare Ø 750 mm per il taglio di legna da ardere; 90 denti
Z1300121	Lama per sega circolare Ø 800 mm per il taglio di legna da ardere; 96 denti
Z1300105	Lama per sega circolare Ø 700 mm per il taglio di legna da ardere; 42 denti
Z1300072	Lama per sega circolare Ø 600 mm per il taglio di legna da ardere; 40 denti
S0265	Sovrapprezzo per foratura più grande

### Lame per seghe circolari in WIDIA – Foratura 40 mm / 50 mm

Lama di sega rivestita in metallo duro.

**Vantaggio:** maggiore potenza di taglio per legno duro, durata superiore, riduzione del rumore.

Codice articolo	Descrizione
Z1300130	Lama per sega circolare Ø 900 mm per il taglio di legna da ardere; 96 denti, foratura 40 mm
Z1300191	Lama per sega circolare Ø 1.000 mm per il taglio di legna da ardere; 106 denti, foratura 50 mm

### Lame per seghe circolari – in lega di cromo, foratura 30 mm

Codice articolo	Descrizione
Z1300010	Lama per sega circolare Ø 400 mm per la rifilatura; 80 denti
Z1300030	Lama per sega circolare Ø 500 mm per la rifilatura; 80 denti
Z1300050	Lama per sega circolare Ø 600 mm per il taglio di legna da ardere; 56 denti
Z1300055	Lama per sega circolare Ø 600 mm per il taglio di legna da ardere; 80 denti
Z1300080	Lama per sega circolare Ø 700 mm per il taglio di legna da ardere; 56 denti
Z1300081	Lama per sega circolare Ø 700 mm per la rifilatura; 80 denti
S0265	Sovrapprezzo per foratura più grande

### Lame per seghe circolari – in cromo vanadio, foratura 30 mm

Durata superiore della lama per sega circolare

Codice articolo	Descrizione
Z1300020	Lama per sega circolare Ø 400 mm per la rifilatura; 80 denti
Z1300035	Lama per sega circolare Ø 500 mm per la rifilatura; 80 denti
Z1300040	Lama per sega circolare Ø 500 mm per il taglio di legna da ardere; 60 denti
Z1300060	Lama per sega circolare Ø 600 mm per il taglio di legna da ardere; 56 denti
Z1300090	Lama per sega circolare Ø 700 mm per il taglio di legna da ardere; 56 denti
Z1300110	Lama per sega circolare Ø 750 mm per il taglio di legna da ardere; 56 denti
S0265	Sovrapprezzo per foratura più grande

## Lame per seghe circolari – con dentatura a gruppi (Hannibal), in lega di cromo, foratura 30 mm

Lama di sega speciale per il taglio longitudinale e la spaccatura

Codice articolo	Descrizione
Z1300045	Lama per sega circolare Ø 500 mm; 42 denti
Z1300070	Lama per sega circolare Ø 600 mm; 40 denti
Z1300100	Lama per sega circolare Ø 700 mm; 40 denti
S0265	Sovrapprezzo per foratura più grande

## Lame per seghe circolari – con dentatura a gruppi (Hannibal), WIDIA, foratura 30 mm

Lama di sega speciale per il taglio longitudinale e la spaccatura

Codice articolo	Descrizione
Z1300043	Lama per sega circolare Ø 500 mm; 48 denti
Z1300069	Lama per sega circolare Ø 600 mm; 40 denti
Z1300099	Lama per sega circolare Ø 700 mm; 40 denti
S0265	Sovrapprezzo per foratura più grande

## Lama pelatrice

Codice articolo	Descrizione
Z1310060	Lama pelatrice Ø 600 mm, per appuntire e pelare tronchi (installata al posto della lama della sega circolare)

## Coltello divisore

Codice articolo	Descrizione
F0000061	Coltello divisore, completo di supporto per lame di sega con un diametro da 350 a 500 mm
F0000062	Coltello divisore, completo di supporto per lame di sega con un diametro da 350 a 700 mm

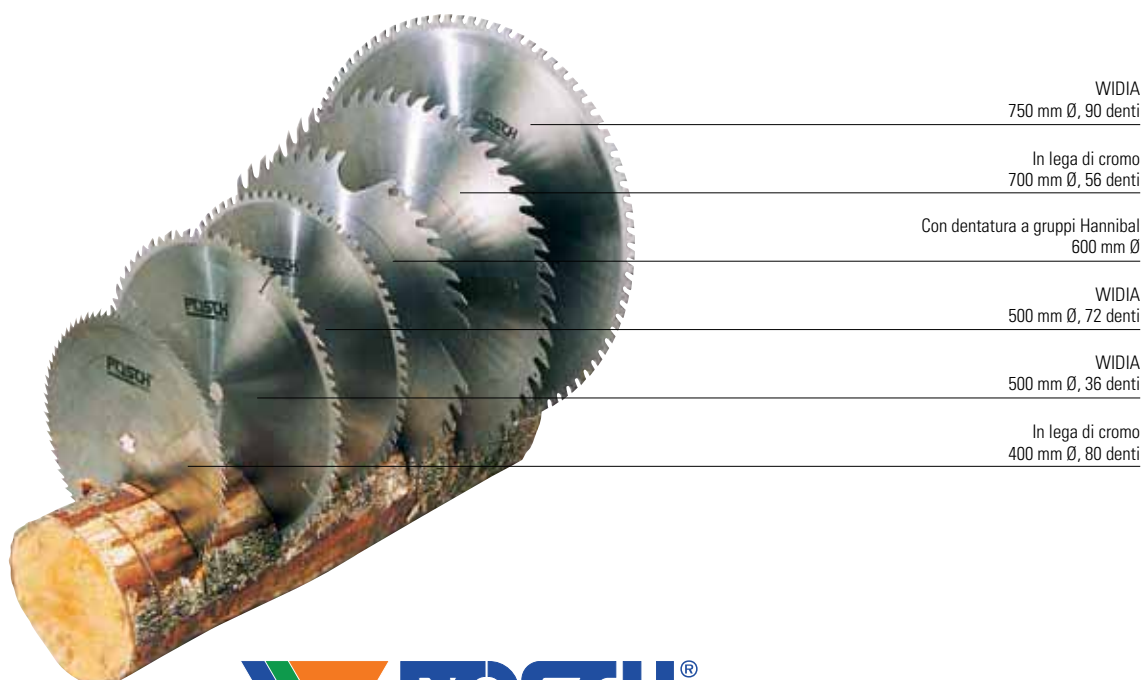

WIDIA  
750 mm Ø, 90 denti

In lega di cromo  
700 mm Ø, 56 denti

Con dentatura a gruppi Hannibal  
600 mm Ø

WIDIA  
500 mm Ø, 72 denti

WIDIA  
500 mm Ø, 36 denti

In lega di cromo  
400 mm Ø, 80 denti

# CutMaster AutoCut

Le più potenti della loro classe. Cutmaster e Autocut offrono prestazioni estremamente elevate. Cutmaster è disponibile nelle versioni "Compact" e "Comfort" ed è caratterizzata da altissimi livelli di prestazioni e comfort. Questo vale anche per la premiata AutoCut 700 con il suo eccezionale sistema di avanzamento legna per un rendimento maggiore e un comfort di utilizzo più elevato.

## Panoramica sui vantaggi

### CutMaster

- Lavorazione della legna fino a Ø 24 cm
- **Compact:** tavolo inclinabile con supporto a molle e nastro trasportatore ad azionamento meccanico per un comfort di utilizzo ottimale
- **Comfort:** tavolo inclinabile e nastro trasportatore ad azionamento idraulico per un taglio comodo e veloce della legna da ardere

### AutoCut

- Lavora automaticamente legna fino a 22 cm Ø in cicli di 2,5 secondi
- Sistema di taglio brevettato ed esclusivo sistema di avanzamento della legna
- Economico grazie a un rendimento orario estremamente elevato m<sup>3</sup>/h – in base al diametro della legna e alla lunghezza del ceppo



### Guardate con i vostri occhi come lavorano le macchine Posch:

basta richiedere il nostro DVD sui prodotti o andare a vedere subito in Internet alla pagina: [www.posch.com/video](http://www.posch.com/video)





# CutMaster

Seghe che fanno la differenza



Ampia area di taglio e nastro trasportatore arrestabile in qualsiasi momento dalla postazione di lavoro ©.



Il comodo nastro trasportatore ribaltabile è subito pronto all'uso.



Con un argano è possibile tendere comodamente il nastro trasportatore.



L'arresto meccanico facilmente controllabile permette una regolazione pressoché continua della lunghezza di taglio.



Modalità costruttiva robusta e compatta: grazie al nastro trasportatore ribaltabile, CutMaster può essere trasportata con il trattore in modo semplice.



CutMaster Comfort: tavolo inclinabile ad azionamento idraulico per un taglio comodo e veloce della legna da ardere



CutMaster Compact: tavolo inclinabile con supporto a molle e prolungamento opzionale di tale tavolo (F0002108) per un comfort di utilizzo ottimale.

# CutMaster 700 Compact

Stazione di taglio potente e robusta. Segare e caricare

Codice articolo	Tipo	Azionamento	Peso kg (senza NT)	
M1550	Z	Trattore	~ 430	
M1570	Z-E7,5	• Trattore • Motore elettrico 7,5 kW 400V, S6, CEE 16A	~ 465	

SPECIALE

- Azionamento a cinghie trapezoidali per una velocità di taglio ottimale e una maggiore potenza di taglio
- Diametro di taglio max. 240 mm
- Lama per sega circolare in WIDIA Ø 700 mm
- Tavolo inclinabile con supporto a molle per un comfort di utilizzo ottimale
- Sospensione a tre punti cat. I + II
- Nastro trasportatore ad azionamento meccanico 4,2 m con inclinazione fissa 35°
- Azionamento dal trattore. Albero cardanico necessario

## Nastro trasportatore

La macchina è dotata di serie di un nastro trasportatore di 4,2 m.

Sono disponibili altre lunghezze per il nastro trasportatore, come riportato in tabella.

Codice articolo	Descrizione	Altezza di espulsione m	Peso	
F10	Prezzo ridotto per nastro trasportatore 1,0 m	1,1	~ 35	
F35	Prezzo ridotto per nastro trasportatore 3,5 m	2,4	~ 100	
F42	Nastro trasportatore 4,2 m, di serie	2,8	~ 125	

SPECIALE

## Dotazione aggiuntiva per CutMaster 700 Compact

Codice articolo	Descrizione	
F0002285	Fermalegna per lunghezza di taglio 16 cm (non regolabile)	
F0002193	Contatore orario per azionamento a presa di forza semplice ed elettrico	
F0002179	Contatore orario per azionamento elettrico	
F0002194	Collegamento aspirazione trucioli 100 mm	
F0002195	Collegamento aspirazione trucioli 150 mm	
Z1300103	Lama per sega circolare in WIDIA Ø 700 mm (84 denti)	
Z2000636	Albero cardanico Walterscheid	
F0002292	Sovrapprezzo per inclinazione idraulica nastro trasportatore tramite sistema idraulico trattore	
F0002108	Prolungamento del tavolo inclinabile con due rulli di presa	
F0002283	Piastra di riempimento per tavolo inclinabile	

SPECIALE

# CutMaster 700 Comfort

Stazione di taglio potente e robusta per un comfort superiore. Segare e caricare.

Codice articolo	Tipo	Azionamento	Peso kg (senza NT)	
M1555	Z	Trattore	~ 515	SPECIALE
M1565	E11	Motore elettrico 11 kW 400V, S6, CEE 32A	~ 545	
M1575	Z-E11	• Trattore • Motore elettrico 11 kW 400V, S6, CEE 32A	~ 560	

- Azionamento a cinghie trapezoidali per una velocità di taglio ottimale e una maggiore potenza di taglio
- Diametro di taglio max. 240 mm
- Lama per sega circolare in WIDIA Ø 700 mm
- Tavolo inclinabile a comando idraulico con due rulli di presa supplementari per un taglio comodo e veloce della legna da ardere
- Sospensione a tre punti cat. I + II
- Nastro trasportatore idraulico 4,2 m, inclinazione nastro ad azionamento idraulico tra 22° e 40°
- Azionamento dal trattore: albero cardanico necessario



CutMaster Comfort Z-E11

## Nastro trasportatore

La macchina è dotata di serie di un nastro trasportatore di 4,2 m.  
Sono disponibili altre lunghezze per il nastro trasportatore, come riportato in tabella.

Codice articolo	Descrizione	Altezza di espulsione m	Peso
F10	Prezzo ridotto per nastro trasportatore 1,0 m	0,9 – 1,2	~ 35
F35	Prezzo ridotto per nastro trasportatore 3,5 m	1,6 – 2,6	~ 100
F42	Nastro trasportatore 4,2 m, di serie	1,9 – 3,1	~ 125
F50	Sovraprezzo per nastro trasportatore 5,0 m	2,2 – 3,6	~ 200

## Dotazione speciale per CutMaster 700 Comfort

Possibile solo in caso di primo equipaggiamento, montaggio incl.

Codice articolo	Descrizione
DT	Carrello trattore 10 km/h, regolazione idraulica dell'altezza, con ruota di supporto per aggancio al trattore, timone per l'attacco alla sospensione a tre punti, ~ 135 kg.
R	Rulli supplementari nel tavolo inclinabile

## Dotazione aggiuntiva per CutMaster 700 Comfort

Codice articolo	Descrizione
F0002285	Fermalegna per lunghezza di taglio 16 cm (non regolabile)
F0002193	Contatore orario per azionamento a presa di forza semplice ed elettrico
F0002179	Contatore orario per azionamento elettrico
F0002194	Collegamento aspirazione trucioli 100 mm
F0002195	Collegamento aspirazione trucioli 150 mm
Z1300103	Lama per sega circolare in WIDIA Ø 700 mm (84 denti)
Z2000636	Albero cardanico Walterscheid
F0002196	Prolungamento del tavolo inclinabile 60 cm con 4 rulli di presa
F0002283	Piastra di riempimento per tavolo inclinabile



CutMaster Comfort per tavolo inclinabile ad azionamento idraulico.



CutMaster Comfort: comodo taglio del legno con rulli di presa grandi sul tavolo inclinabile.



Taglio e carico razionale della legna da ardere – con CutMaster 700 Comfort.

# AutoCut 700 Compact | Comfort

La sega compatta e completamente automatica per legna da ardere.

Codice articolo	Tipo	Azionamento	Peso kg (senza NT)	
M1630	Z	Trattore, potenza necessaria 20 kW, numero di giri della presa di forza 480 giri/min	~ 1.050	SPECIALE
M1635	Z-E22	• Trattore • Motore elettrico 22 kW 400V, S6, CEE 32A	~ 1.125	

La sega completamente automatica taglia pezzi spaccati e tondelli di legno in cicli di 2,5 secondi e riesce a produrre 8 metri cubi all'ora con un solo operatore, in base al diametro della legna e alla lunghezza di taglio. Il materiale da tagliare viene caricato nel cassetto di avanzamento della legna e a

tutto il resto ci pensa AutoCut. Il sistema di avanzamento legna completamente automatico trasporta il materiale da tagliare verso la lama della sega circolare in WIDIA. I pezzi spaccati pronti vengono caricati con il nastro trasportatore.

## Dati tecnici:

- Taglia pezzi spaccati fino a 120 cm di lunghezza e 22 cm di spessore
- Lama per sega circolare in WIDIA Ø 700 mm
- Lunghezza di taglio della legna da 13 a 52 cm, regolabile in modo continuo
- Contatore orario
- Area di taglio completamente protetta con interruttore di arresto di emergenza
- Nastro trasportatore 4 m, inclinazione nastro trasportatore fissa 35°
- Sospensione a tre punti cat. II
- Azionamento dal trattore: albero cardanico necessario

**Comfort-Paket:** l'inclinazione del nastro trasportatore può essere impostata in maniera continua tra 22 e 40 °.



AutoCut 700 Compact Z-E22: in posizione di trasporto

## Nastro trasportatore

La macchina è dotata di serie di un nastro trasportatore di 4,2 m.  
Sono disponibili altre lunghezze per il nastro trasportatore, come riportato in tabella.

Codice articolo	Descrizione	Altezza di espulsione m	Peso
F16	Prezzo ridotto per nastro trasportatore 1,6 m	1,2	~ 50
F40	Nastro trasportatore 4 m, di serie	2,4	~ 125
F50	Sovrapprezzo per nastro trasportatore 5 m	2,9	~ 200

SPECIALE

## Dotazione speciale per AutoCut 700 Compact/Comfort

Possibile solo in caso di primo equipaggiamento, montaggio incl.

Codice articolo	Descrizione
C	Pacchetto Comfort: inclinazione del nastro trasportatore regolabile idraulicamente da 22 a 40 °, altezza di espulsione: 1,7 m fino a un max. di 2,8 m per F40, altezza di espulsione: 2,0 m fino a un max. di 3,4 m per F50, ~25 kg

SPECIALE

## Dotazione aggiuntiva per AutoCut 700 Compact/Comfort

Codice articolo	Descrizione
Z1300102	Lama per sega circolare in WIDIA Ø 700 mm (84 denti)
F0002768	Nastro trasportatore senza lardone conico (pezzo soggetto ad usura)
F0001631	Unità d'illuminazione inseribile
Z2000653	Albero cardanico Walterscheid

SPECIALE



Il fissaggio automatico della legna assicura un taglio sicuro.



Regolazione continua della lunghezza della legna da 13 a 52 cm.



AutoCut 700 Compact con sistema di taglio brevettato – un'enorme potenza di taglio con un solo operatore!

# Spaltfix

La spaccatrice tutto in uno. Tagliare, spaccare e caricare – gli 8 modelli della famiglia Spaltfix fanno tutto questo in un batter d’occhio. Come prima cosa la legna viene presa, tagliata e poi, a seconda del modello, spaccata con una forza di taglio compresa tra 10 e 41 t e infine portata via mediante il nastro trasportatore. Novità nel nostro programma: Split-Control, la regolazione automatica della lama di taglio con misurazione integrata della quantità di legna.

## Panoramica sui vantaggi

- Tagliare, spaccare e caricare con una forza di taglio da 10 a 41 t
- Lavorazione della legna da 28 fino a 55 cm Ø, a seconda del modello Spaltfix
- Alimentazione della legna tramite trasportatore longitudinale e trasversale con trasmissione a catena
- Comando confortevole tramite joystick
- Diverse varianti di lama di taglio per lavorare fino a 18 pezzi spaccati
- Nastro trasportatore opzionale per portare via comodamente il ceppo



### **Guardate con i vostri occhi come lavorano le macchine Posch:**

basta richiedere il nostro DVD sui prodotti o andare a vedere subito in Internet alla pagina: [www.posch.com/video](http://www.posch.com/video)





# Spaltfix

Il tuttofare che soddisfa ogni esigenza

AUTO SPEED

Autospeed reagisce alla pressione di taglio necessaria e regola automaticamente la velocità di taglio.



Esigenze diverse – diversi modelli Spaltfix: la serie Posch Spaltfix lavora, a seconda del modello, legna da 28 a 55 cm Ø.



Autentiche macchine potenti: i vari modelli Spaltfix lavorano con una forza di taglio che arriva fino a 41 tonnellate. Funzione Autospeed di serie.



Disponibili diverse versioni di trasportatori longitudinali e trasversali per l'alimentazione ottimale della legna.





4  
Comando semplice e confortevole della macchina tramite joystick ad una mano o a due mani.

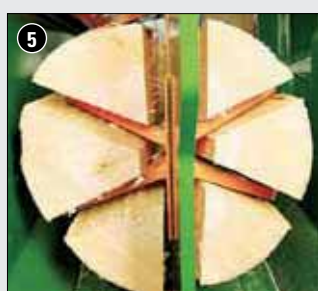

5  
Diverse varianti di lama di taglio preparano in un unico ciclo di lavoro fino a 18 pezzi spaccati pronti per la stufa.



6  
Nastro trasportatore e trasportatore a nastro inclinabile in opzione per caricare comodamente i pezzi spaccati pronti.



# Spaltfix

## Panoramica dei modelli I

### Calcolo della produttività

Il calcolo della produttività indicato è un valore di riferimento indicativo. La produttività raggiungibile dipende da tipo di legno, alimentazione, funzionamento continuo, ecc.

#### Tabella di conversione

1 metro cubo (m<sup>3</sup>) = circa 1,4 metri steri accatastati (msa)

1 metro cubo (m<sup>3</sup>) = circa 2,0 – 2,4 metri steri riversati (msr)

1 metro stero riversato (msr) = circa 0,7 metri steri accatastati (msa)

La conversione precisa dipende inoltre dal diametro e dalla lunghezza del legno.

### Spaltfix S-280



#### Calcolo della produttività Spaltfix S-280

Base: 450 cicli/h



Diametro max. del legno [cm]		28
Lunghezza max. del ceppo [cm]		50
Numero max. di pezzi spaccati		6
Sistema per segare		Lama di sega in WIDIA Ø 700 mm
Forza di taglio [t]		10
Avanzamento legna nella macchina base		Cinghia di trasporto 2 m
Possibilità di azionamento	Elettrico kW	15
	Presa di forza kW (CV)	15 (20)
	Diesel kW (CV)	
Radiatore olio per un funzionamento prolungato		
Sistema di comando		Manuale - singolo
Opzione per alimentazione legna		Dispositivo di sollevamento idraulico
Sistema di avanzamento sega		manuale
Dispositivo di arresto con sgombero legna durante il taglio		▼
Fissaggio legna		Dispositivo di fissaggio manuale
Passaggio del legno dal processo di taglio a quello di spaccatura		Forza di gravità
Regolazione lama di taglio		manuale
SplitControl		
Collegamento trasportatore trasversale (Q) e nastro trasportatore (F0) integrato		
Versione speciale: due varianti di lama di taglio in una macchina		
Sistema di lame	Lama a incastro	●
	Lama con telaio	
	Lama ad anello	
Trasporto	Sospensione a tre punti cat. II	●
	Carrello trattore, asse rigido 10 km/h o 6 km/h	
	Carrello per il trasporto su strada 80 km/h	

28
50
6
Lama di sega in WIDIA Ø 700 mm
10
Cinghia di trasporto 2 m
15
15 (20)
Manuale - singolo
Dispositivo di sollevamento idraulico
manuale
▼
Dispositivo di fissaggio manuale
Forza di gravità
manuale
●
●

● di serie

▼ opzionale

### Spaltfix S-320



#### Calcolo della produttività Spaltfix S-320

Base: 360 cicli/h



### Spaltfix S-350



#### Calcolo della produttività Spaltfix S-350

Base: 360 cicli/h



### Spaltfix S-350 Spezial



#### Calcolo della produttività Spaltfix S-350 Spezial

Base: 360 cicli/h



32	35	35
50	50	50
12	8	12
Lama di sega in WIDIA Ø 800 mm	Lama di sega in WIDIA Ø 900 mm	Lama di sega in WIDIA Ø 900 mm
15	12	17
Cinghia di trasporto 2 m	Cinghia di trasporto 2 m	Cinghia di trasporto 1 m
30	22	37
25 (34)	22 (30)	40 (54)
	Hatz D 22 (30)	
●	▼	●
Joystick a una mano	Joystick a una mano	Joystick a una mano
Trasportatore idraulico a catena longitudinale e trasversale idraulico	Trasportatore idraulico a catena longitudinale e trasversale idraulico	Trasportatore idraulico a catena longitudinale e trasversale idraulico
●	●	Laser
Benna idraulica doppia	Dispositivo di fissaggio idraulico	Dispositivo di fissaggio idraulico
Tavolo inclinabile idraulico	Forza di gravità	Forza di gravità
idraulica	idraulica	idraulica
▼	▼ soltanto misurazione volume	▼
●	●	●
▼		●
●	●	●
▼ max. 12x (Ø 32 cm)		▼ max. 12x (Ø 35 cm)
●	●	
▼	▼	
	▼	

# Spaltfix

## Panoramica dei modelli II

### Calcolo della produttività

Il calcolo della produttività indicato è un valore di riferimento indicativo. La produttività raggiungibile dipende da tipo di legno, alimentazione, funzionamento continuo, ecc.

#### Tabella di conversione

1 metro cubo (m<sup>3</sup>) = circa 1,4 metri steri accatastati (msa)

1 metro cubo (m<sup>3</sup>) = circa 2,0 – 2,4 metri steri riversati (msr)

1 metro stero riversato (msr) = circa 0,7 metri steri accatastati (msa)

La conversione precisa dipende inoltre dal diametro e dalla lunghezza del legno.



**Calcolo della produttività Spaltfix S-400**  
Base: 360 cicli/h

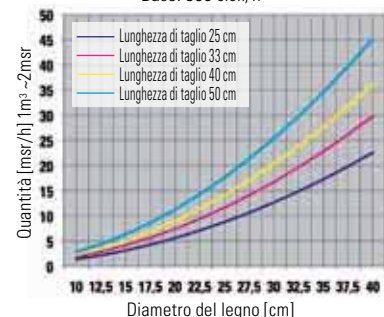

**Calcolo**



Diametro max. del legno [cm]	
Lunghezza max. del ceppo [cm]	
Numero max. di pezzi spaccati	
Sistema per segare	
Forza di taglio [t]	
Avanzamento legna nella macchina base	
Possibilità di azionamento	Elettrico kW
	Presenza di forza kW (CV)
	Diesel kW (CV)
Radiatore olio per un funzionamento prolungato	
Sistema di comando	
Opzione per alimentazione legna	
Sistema di avanzamento sega	
Dispositivo di arresto con sgombero legna durante il taglio	
Fissaggio legna	
Passaggio del legno dal processo di taglio a quello di spaccatura	
Regolazione lama di taglio	
SplitControl	
Manipolatore tronco	
Collegamento trasportatore trasversale (Q) e nastro trasportatore (F0) integrato	
Versione speciale: due varianti di lama di taglio in una macchina	
Sistema di lame	Lama con telaio
	Lama ad anello
Trasporto	Sospensione a tre punti cat. II
	Carrello trattore, asse rigido 10 km/h o 6 km/h
	Carrello per il trasporto su strada 80 km/h

40	45
50	50
15	12
Lama di sega in WIDIA Ø 1.000 mm	Sega a ca
22	18
3 rulli	2 rulli
2 x 30 + 1 x 5,5	22
	20 (27)
	Hatz D 23
●	
Comando con joystick a una mano	Comando
Trasportatore a rulli + trasportatore trasversale idraulico a catena	Trasportat idraulico a
idraulico	idraulico
Laser	●
Dispositivo di fissaggio idraulico	Benna idr
Cassetto idraulico di distribuzione legna	Tavolo inc
idraulica, automatica	idraulica
●	▼
●	●
●	●
●	●
●	●
●	●
▼ max. 15x (Ø 40 cm)	▼ max. 12
●	●
	▼

● di serie ▼ opzionale

Spaltfix K-440	Spaltfix K-450	Spaltfix K-540	Spaltfix K-550
----------------	----------------	----------------	----------------



**Calcolo della produttività Spaltfix K-440**  
Base: 240 cicli/h

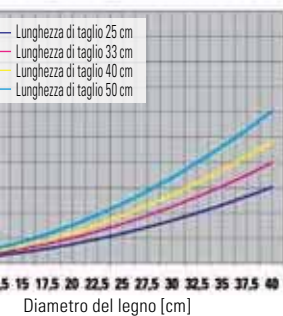

**Calcolo della produttività Spaltfix K-450**  
Azionamento 2 x 30 kW, Base: 300 cicli/h



**Calcolo della produttività Spaltfix K-540**  
Base: 360 cicli/h – AutoSpeed+

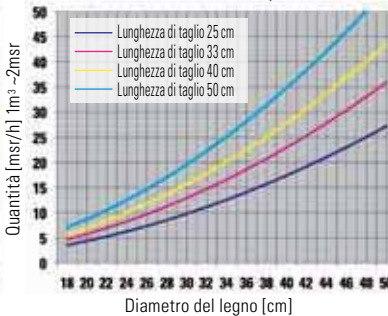

**Calcolo della produttività Spaltfix K-550**  
Base: OptiSplit



	45	55	55
	50	50	50 / 100
	15	18	18
ena 75 cm	Sega a catena SuperCut 75 cm	Sega a catena SuperCut 75 cm	Sega a catena SuperCut 75 cm
	22	35	36 / 41
	2 rulli	2 rulli	Avanzamento benna
	30 + 30 (22 + 22)	37	37 + 37, 37 + 45
	50 (68)	35 (48)	90 (122)
(32)	John Deere 61 (83)	Hatz Silent Pack 36 (48)	John Deere 100 (136)
	●	●	●
on joystick a due mani	Comando con joystick a due mani	Comando con joystick a due mani	Comando con joystick a due mani
ore a rulli + trasportatore trasversale a catena	Trasportatore a rulli + trasportatore trasversale idraulico a catena	Trasportatore a rulli + trasportatore trasversale idraulico a catena	Trasportatore a rulli + trasportatore trasversale idraulico a catena
	idraulico	idraulico	idraulico
	●	●	●
raulica doppia	Benna idraulica doppia	Benna idraulica doppia	Benna idraulica doppia
linabile idraulico	Tavolo inclinabile idraulico	Tavolo inclinabile idraulico	Tavolo inclinabile idraulico
	idraulica	idraulica	idraulica
	▼	▼	▼
	●	●	●
	●	●	●
	▼	●	●
	●	●	●
2x (Ø 38 cm)	▼ max. 15x (Ø 40 cm)	▼ max. 18x (Ø 50 cm)	▼ max. 18x (Ø 50 cm)
	●	●	●
	▼	▼	▼
	▼	▼	▼

# Spaltfix S-280

6 pezzi spaccati ✱

La tagliaspaccatrice semiautomatica per legna da ardere.

Codice articolo	Tipo	Azionamento	Velocità cilindro cm/s		Peso kg	
			Avanzamento Livello 1/Livello 2	Ritorno		
M3657	Z Turbo	Trattore, potenza necessaria 15 kW, pompa dell'olio con potenza specifica 49/103 l/min a 480 giri/min	17 / 34	31	~ 800	
M3677	ZE15 Turbo	• Trattore • Motore elettrico 15 kW 400V, S6, CEE 32A	17 / 34	31	~ 900	

SPECIALE

Lama di taglio, dotazione speciale e aggiuntiva: vedere pagina 83-84.

La tagliaspaccatrice semiautomatica per legna da ardere Spaltfix S-280 taglia e spacca la legna fino al Ø 28 cm in 2, 4 o 6 parti. Tramite il dispositivo di sollevamento opzionale, i tronchi sono sollevati senza fatica sul banco di appoggio legna. L'avanzamento idraulico

trasporta la legna mediante una cinghia di trasporto alla lama della sega circolare. I pezzi spaccati pronti sono portati, tramite un nastro trasportatore opzionale, direttamente al caricamento.

## Dati tecnici:

- Forza di taglio 10 t con Autospeed
- Diametro max. della legna fino a 28 cm
- Lama della sega in WIDIA Ø 700 mm
- Per max. 6 pezzi spaccati di lunghezza fino a 50 cm
- Avanzamento idraulico legna con cinghia di trasporto della lunghezza di 2 m
- Sistema di comando manuale con avanzamento manuale della sega
- Regolazione manuale della lama di taglio quadrupla
- Dispositivo manuale di mantenimento legna
- Sospensione a tre punti cat. II



## Lama di taglio per Spaltfix S-280

Codice articolo	Descrizione
F0001916	Lama di taglio sestupla (Ø 10-28 cm) <sup>1)</sup>
F0001917	Lama di taglio quadrupla (Ø 0-28 cm) <sup>1)</sup> , di serie

<sup>1)</sup> diametro del legno con spaccatura centrale

## Dotazione speciale per Spaltfix S-280

Possibile solo in caso di primo equipaggiamento, montaggio incl.

Codice articolo	Descrizione
F0	Predisposizione per installazione nastro trasportatore (blocco valvola e tubazione idraulica)
F15	Nastro trasportatore di espulsione in un singolo pezzo 1,5 m, azionamento idraulico, altezza di espulsione 1,1 m
F4	Nastro trasportatore di espulsione in un singolo pezzo 4m, azionamento idraulico, altezza di espulsione 2,5 m
H	Gruppo idraulico per il collegamento del cavalletto di supporto legna con il dispositivo di sollevamento
P	Gruppo idraulico per il collegamento del trasportatore longitudinale e trasversale o del cavalletto di supporto legna (incl. opzione H)
A	Dispositivo di arresto longitudinale con sgombero legna



La lama di taglio è facilmente regolabile in altezza a mano.

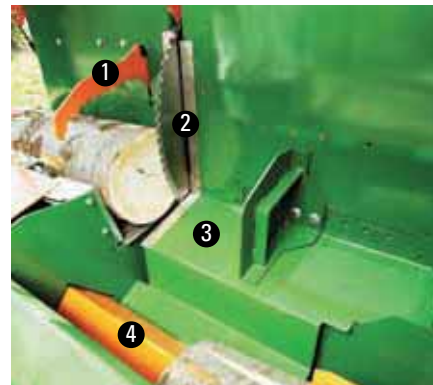

Il nucleo di Spaltfix S-280:

- ❶ Dispositivo manuale di mantenimento legna
- ❷ Lama della sega Ø 700 mm
- ❸ Fermalegna regolabile
- ❹ Il cilindro spinge la legna con una forza di taglio di 10 t contro la lama a doppio taglio.

## Dotazione aggiuntiva per Spaltfix S-280

Codice articolo	Descrizione
F0001904	Cavalletto di supporto legna con dispositivo di sollevamento incl., valvola limitatrice di carico per lunghezza legna max. 2 m e Ø 30 cm (necessario gruppo idraulico H)
F0001914	Unità d'illuminazione inseribile
F0002137	Collegamento aspirazione trucioli Ø 100 mm
F0002179	Contatore orario per azionamento elettrico 400V
F0002251	Contatore orario per azionamento a presa di forza semplice ed elettrico (contatto Reed)
Z2000637	Albero cardanico Walterscheid

SPECIALE

## Componenti soggetti a manutenzione e usura per Spaltfix S-280

Codice articolo	Descrizione
Z1300103	Lama per sega in WIDIA Ø 700 mm, 84 denti
F0003124	Kit manutenzione (1.000 h): set nottolini di arresto e cartuccia del filtro
F0002769	Cinghia d'ingresso

SPECIALE



L'azionamento del dispositivo di mantenimento legna e della lama della sega avviene mediante avanzamento manuale ergonomico.



Lama di taglio sestupla (F0001916)

# Spaltfix S-320

12 pezzi spaccati 

Tagliaspaccatrice, potente e robusta.

Codice articolo	Tipo	Azionamento	Velocità cilindro cm/s		Peso kg	
			Avanzamento Livello 1/Livello 2	Ritorno		
M7805	Z	Trattore, potenza necessaria 25 kW, pompa dell'olio con potenza specifica 65/145 l/min a 480 giri/min	17 / 38	31	~ 1.475	
M7825	ZE30	<ul style="list-style-type: none"><li>• Trattore</li><li>• Motore elettrico 30 kW 400V, S6, CEE 63A</li></ul>	17 / 38	31	~ 1.575	

SPECIALE

Lama di taglio, dotazione speciale e aggiuntiva: vedere pagina 86-87.

La tagliaspaccatrice per legna da ardere Spaltfix S-320 taglia e spacca la legna fino a un Ø 32 cm in un massimo di 12 parti, in un unico ciclo di lavoro. La lunghezza di taglio è regolabile da 20 a 50 cm. L'avanzamento idraulico trasporta la legna mediante una cinghia di trasporto alla lama della sega circolare. Per una lavorazione sicura, il legno vi-

ene bloccato automaticamente e tenuto fermo con un sistema idraulico. L'azionamento avviene con un comodo comando joystick ad una mano. I pezzi spaccati pronti sono portati, tramite un nastro trasportatore opzionale, direttamente al caricamento. Spaltfix è trasportabile mediante la sospensione a tre punti.

## Dati tecnici:

- Forza di taglio 15 t con Autospeed
- Diametro max. della legna fino a 32 cm
- Lama della sega in WIDIA Ø 800 mm
- Per max. 12 pezzi spaccati di lunghezza fino a 50 cm
- Lama di taglio quadrupla, regolabile idraulicamente
- Comando joystick ad una mano
- Avanzamento idraulico legna con cinghia di trasporto della lunghezza di 2 m
- Dispositivo idraulico di presa-mantenimento legna
- Dispositivo di arresto con sgombero legna, avanzamento lama della sega e tavolo inclinabile azionati idraulicamente
- Radiatore olio per una durata prolungata
- Contatore orario
- Sospensione a tre punti cat. II



## Lama di taglio per Spaltfix S-320

Attenzione ! La macchina base non è dotata di lama di taglio, si prega di selezionarne una.

Codice articolo	Descrizione
F0002105	Lama di taglio sestupla (Ø 18-32 cm) <sup>1)</sup>
F0002111	Lama di taglio sestupla (Ø 18-32 cm) <sup>1)</sup>
F0002112	Lama di taglio ottupla (Ø 20-32 cm) <sup>1)</sup>
F0002315	Lama di taglio circolare 9 x (Ø 24-32 cm) <sup>1)</sup>
F0002106	Lama di taglio circolare 12 x (Ø 24-32 cm) <sup>1)</sup>
F0002124	Lama di taglio speciale doppia (Ø 0-20 cm), quadrupla (Ø 0-25 cm), sestupla (Ø 15-32 cm) <sup>1)2)</sup>
F0002125	Lama di taglio speciale singola (Ø 0-10 cm), doppia (Ø 0-17 cm), tripla (Ø 0-25 cm), ottupla (Ø 15-32 cm) <sup>1)2)</sup>
F0002126	Lama di taglio speciale singola (Ø 0-10 cm), doppia (Ø 0-17 cm), tripla (Ø 0-25 cm), sestupla (Ø 15-32 cm) <sup>1)2)</sup>
F0002128	Lama di taglio speciale singola (Ø 0-10 cm), doppia (Ø 0-17 cm), tripla (Ø 0-26 cm), sestupla (Ø 25-32 cm) <sup>1)2)</sup>

<sup>1)</sup> diametro del legno con spaccatura centrale

<sup>2)</sup> adatta solo per Spaltfix S-320 Spezial

## Dotazione speciale per Spaltfix S-320

Possibile solo in caso di primo equipaggiamento, montaggio incl.

Codice articolo	Descrizione
S	Sovrapprezzo per Spaltfix S-320 Spezial: macchina rialzata con telaio per doppia lama
T	Carrello trattore, asse rigido per 10 km/h, freno di stazionamento, occhione di traino Ø 40 mm, perni Ø: 38 mm, ruota di supporto (senza unità d'illuminazione)
F16	Nastro trasportatore di espulsione in un singolo pezzo 1,6 m, azionamento idraulico, altezza di espulsione 1,1 m
F4	Nastro trasportatore di espulsione in un singolo pezzo 4 m, azionamento idraulico, altezza di espulsione 2,5 m (solo per macchine stazionarie)
F5	Nastro trasportatore di espulsione in un singolo pezzo 5 m, azionamento idraulico, altezza di espulsione 3 m (solo per macchine stazionarie)
KF4	Trasportatore a nastro inclinabile lunghezza 4 m, altezza di espulsione 2,5 m
KF5	Trasportatore a nastro inclinabile lunghezza 5 m, altezza di espulsione 3 m
S0591	SplitControl Z (a presa di forza)
S0591E	SplitControl ZE (elettrico a presa di forza)

## Dotazione aggiuntiva per Spaltfix S-320

Codice articolo	Descrizione
F0001730	Prolungamento ingresso con rullo, 1 m
F0001735	Dispositivo di cambio lama
F0001866	Riscaldamento serbatoio 230V
F0001631	Unità d'illuminazione inseribile
F0001763	Collegamento aspirazione trucioli Ø 100 mm
Z2000653	Albero cardanico Walterscheid
Z2000654	Albero cardanico Walterscheid per carrello trattore (T)

SPECIALE

## Componenti soggetti a manutenzione e usura per Spaltfix S-320

Codice articolo	Descrizione
F0002767	Cinghia d'ingresso
Z1300121	Lama della sega in WIDIA Ø 800 mm, per diametro legno max. 32 cm
F0002779	Kit manutenzione (1.000 h); set nottolini di arresto e cartuccia del filtro

SPECIALE



Comando joystick ad una mano per Spaltfix S-320.



Radiatore raffreddamento olio per una durata prolungata



La lama di taglio speciale spacca fino a 12 pezzi spaccati (F0002128) in un unico ciclo di lavoro.



Il nucleo di Spaltfix s-320:

- ❶ Dispositivo automatico di presa-mantenimento legna
- ❷ Lama della sega in WIDIA Ø 800 mm con avanzamento idraulico
- ❸ Dispositivo di arresto con sgombero legna, impedisce che il pezzo di legno rimanga bloccato
- ❹ Il cilindro spinge la legna con una forza di taglio di 15 t attraverso la lama a doppio taglio.

# Spaltfix S-350

8 pezzi spaccati ✱

Tagliaspaccatrice compatta, potente e robusta.

Codice articolo	Tipo	Azionamento	Velocità cilindro cm/s		Peso kg	
			Avanzamento Livello 1/Livello 2	Ritorno		
M3855	Z	Trattore, potenza necessaria 22 kW, pompa dell'olio con potenza specifica 56/118 l/min a 480 giri/min	18 / 39	35	~ 1.180	
M3875	ZE22	• Trattore • Motore elettrico 22 kW 400V, S6, CEE 32A	18 / 39	35	~ 1.260	
M3880	D22	Motore Diesel Hatz 22 kW, Silent Pack 3L41C, raffreddato ad aria, isolamento acustico integrato, numero di giri operativi 1.500 giri/min, serbatoio Diesel 55 l, modello stazionario	18 / 39	35	~ 1.800	

SPECIALE

La tagliaspaccatrice per legna da ardere Spaltfix S-350 taglia e spacca la legna fino al Ø 35 cm in 2, 4, 6 o 8 parti in un unico ciclo di lavoro. La lunghezza di taglio è impostabile tra 20 e 50 cm. Il sistema di avanzamento legna idraulico trasporta la legna verso la lama della sega circolare per mezzo di una cinghia di trasporto. Il dispositivo idraulico di mantenimento legna e il fermalegna regolabile, con

sgombero legna durante il taglio, impedisce che il pezzo di legno rimanga incastrato. Il controllo avviene comodamente tramite un comando joystick ad una mano. I pezzi spaccati pronti vengono trasportati direttamente, per il carico, da un nastro trasportatore opzionale. Spaltfix è trasportabile in modo semplice tramite sospensione a tre punti.

## Dati tecnici:

- Forza di taglio 12 t con Autospeed
- Diametro max. del legno fino a 35 cm
- Lama di sega in WIDIA Ø 900 mm
- Per max. 8 pezzi spaccati di lunghezza fino a 50 cm
- Lama di taglio quadrupla (di serie)
- Sistema di avanzamento legna idraulico con nastro trasportatore della lunghezza di 2 m
- Sistema di avanzamento sega idraulico con dispositivo di arresto con sgombero legna automatico e funzione automatica di mantenimento legna
- Predisposizione per trasportatore trasversale opzionale
- Sospensione a tre punti cat. II



## Lama di taglio per Spaltfix S-350

Codice articolo	Descrizione
F0001826	Lama di taglio sestupla (Ø 10-35 cm) <sup>1)</sup>
F0001832	Lama di taglio ottupla (Ø 17-30 cm) <sup>1)</sup>
F0001833	Lama di taglio quadrupla (Ø 0-35 cm) <sup>1)</sup> , di serie

<sup>1)</sup> diametro del legno con spaccatura centrale

## Dotazione speciale per Spaltfix S-350

Possibile solo in caso di primo equipaggiamento, montaggio incl.

Codice articolo	Descrizione
KF4	Trasportatore a nastro inclinabile, lunghezza 4 m, altezza di espulsione 2,5 m
KF5	Trasportatore a nastro inclinabile, lunghezza 5 m, altezza di espulsione 3 m
C	Radiatore olio
S0577	VolumeControl Z (presa di forza)
S0577E	VolumeControl ZE (elettrico a presa di forza)

## Dotazione aggiuntiva per Spaltfix S-350

Codice articolo	Descrizione
F0002942	Cavalletto di supporto legna incl. dispositivo di sollevamento per lunghezza legna max. 2 m e Ø 30 cm
F0001864	Prolungamento ingresso con rullo, 1 m
F0001898	Riscaldamento serbatoio 230V
F0002955	Unità d'illuminazione inseribile
F0002952	Collegamento aspirazione trucioli Ø 100 mm
F0002251	Contatore orario, azionamento a presa di forza semplice o elettrico (contatto Reed) con visualizzazione numero di giri
Z2000637	Albero cardanico Walterscheid

## Componenti soggetti a manutenzione e usura per Spaltfix S-350

Codice articolo	Descrizione
F0002767	Cinghia d'ingresso
Z1300130	Lama di sega in WIDIA Ø 900 mm, foratura 40 mm
F0002789	Kit manutenzione (1.000 h); set nottolini di arresto e cartuccia del filtro

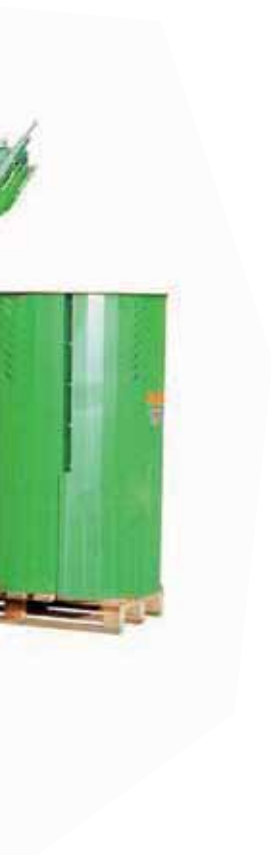

# Spaltfix S-350 con carrello longitudinale 8 pezzi spaccati ✱

Tagliaspaccatrice mobile, potente e robusta con alimentazione integrata.

## Spaltfix S-350

Per la macchina base, vedere a pagina 88.

## Carrello longitudinale per Spaltfix S-350

Attenzione ! La macchina base non è dotata di carrello, si prega di selezionarne una variante.

Codice articolo	Descrizione
T	Carrello trattore tirato longitudinalmente 10 km/h o 6 km/h
A	Freno ad inerzia per carrello trattore max. 40 km/h (lof)
SA	Carrello per trasporto su strada 80 km/h per macchine con azionamento a presa di forza semplice o elettrico e azionamento D: asse tandem, ruota di supporto, freno ad inerzia, freno di stazionamento, asta di attacco regolabile in altezza, impianto luci, scatola degli attrezzi, ruota di ricambio, carico del timone circa 120 kg, senza classificazione secondo il tipo
A160	Omologazione individuale (EBE)

SPECIALE

## Lama di taglio per Spaltfix S-350 con carrello longitudinale

Codice articolo	Descrizione
F0001826	Lama di taglio sestupla (Ø 10-35 cm) <sup>1)</sup>
F0001832	Lama di taglio ottupla (Ø 17-30 cm) <sup>1)</sup>
F0001833	Lama di taglio quadrupla (Ø 0-35 cm) <sup>1)</sup> , di serie

SPECIALE

<sup>1)</sup> diametro del legno con spaccatura centrale



## Dotazione speciale per Spaltfix S-350 con carrello longitudinale

Possibile solo in caso di primo equipaggiamento, montaggio incl.

Codice articolo	Descrizione
K3	Trasportatore idraulico a catena 3 m, montato fisso (opzione SA necessaria)
K4	Trasportatore idraulico a catena 4 m, montato fisso (opzione T necessaria, non con SA)
Q2	Trasportatore trasversale 2 x 1,4 m (opzione K3 necessaria)
Q3	Trasportatore trasversale 3 x 1,4 m (opzione K4 necessaria)
H	Dispositivo di sollevamento tronchi per lunghezza max. tronco 2,5 m (opzione T + K3 / K4 necessarie)
H4	Dispositivo di sollevamento tronchi per lunghezza max. tronco 4 m (opzione T + K4 necessarie) 2 cilindri di sollevamento con ripartitore di portata con valvola di controbilanciamento
KF4	Trasportatore a nastro inclinabile, lunghezza 4 m, altezza di espulsione 2,5 m
KF5	Trasportatore a nastro inclinabile, lunghezza 5 m, altezza di espulsione 3 m
C	Radiatore olio
S0577	VolumeControl Z (presa di forza)
S0577E	VolumeControl ZE (elettrico a presa di forza)

SPECIALE

## Dotazione aggiuntiva per Spaltfix S-350 con carrello longitudinale

Codice articolo	Descrizione
F0001898	Riscaldamento serbatoio 230V
F0002251	Contatore orario, azionamento a presa di forza semplice o elettrico (contatto Reed) con visualizzazione numero di giri
F0002955	Unità d'illuminazione inseribile
Z2000637	Albero cardanico Walterscheid

SPECIALE

## Componenti soggetti a manutenzione e usura per Spaltfix S-350 con carrello longitudinale

Codice articolo	Descrizione
F0003123	Cinghia d'ingresso per macchina con carrello longitudinale
Z1300130	Lama di sega in WIDIA Ø 900 mm, foratura 40 mm
F0002789	Kit manutenzione (1.000 h); set nottolini di arresto e cartuccia del filtro

SPECIALE



1: Spaltfix S-350 D22 con carrello per trasporto su strada (SA)



Il nucleo di Spaltfix s-350:

- ❶ Lama della sega in WIDIA Ø 900 mm con avanzamento idraulico
- ❷ Dispositivo di arresto con sgombero legna automatico, impedisce che la legna rimanga incastrata
- ❸ Il cilindro spinge la legna con una forza di taglio di 12 t contro la lama a doppio taglio.



Il dispositivo idraulico e automatico di mantenimento legna

# Spaltfix S-350 Spezial

12 pezzi spaccati 

Tagliaspaccatrice compatta, potente e robusta.

Codice articolo	Tipo	Azionamento	Velocità cilindro cm/s		Peso kg	
			Avanzamento Livello 1/Livello 2	Ritorno		
M3855S	Z	Trattore, potenza necessaria 40 kW, pompa dell'olio con potenza specifica 72/147 l/min a 480 giri/min	15 / 31	30	~ 2.100	
M3875S	ZE37	• Trattore • Motore elettrico 37 kW 400V, S6, CEE 63A	15 / 31	30	~ 2.200	

Per la dotazione aggiuntiva, vedere a pagina 94.

Con la lama spaccalegna con telaio speciale 2-6-12, la potente Spaltfix S-350 Spezial taglia e spacca la legna di diametri diversi fino a 35 cm – senza dover cambiare lama. Il risultato perfetto si ottiene con pezzi spaccati uniformi ottenuti da tipi di legno diversi. Un sistema di avanzamento legna idraulico trasporta la legna verso la lama della sega per mezzo di una cinghia di trasporto. Affinché il legno non rimanga incastrato, viene impiegato un dispositivo idraulico di mantenimento

legna. La lunghezza del legno può essere comodamente impostata: è possibile impostare in modo continuo un sensore di luce senza contatto. Quando si raggiunge la lunghezza della legna desiderata, il dispositivo di avanzamento si disattiva automaticamente. Gli ultimi pezzi possono essere lavorati ulteriormente "superando" la lunghezza della legna impostata. Un joystick rende il controllo comodo e semplice – con una mano!

## Dati tecnici:

- Forza di taglio 17 t con Autospeed
- Versione speciale per la funzione lama di taglio 3 in 1
- Diametro max. del legno fino a 35 cm
- Lama di sega in WIDIA Ø 900 mm
- Per max. 12 pezzi spaccati di lunghezza fino a 50 cm
- Lama di taglio circolare opzionale
- Sistema di avanzamento legna idraulico con nastro trasportatore della lunghezza di 1m
- Sistema di avanzamento sega idraulico con funzione automatica di mantenimento legna
- Predisposizione per trasportatore idraulico a catena longitudinale e trasversale
- Radiatore olio per una durata prolungata, di serie
- Modello verticale



## Lama di taglio per Spaltfix S-350 Spezial

Codice articolo	Descrizione
F0003221	Lama di taglio doppia (Ø 0-15 cm), quadrupla (Ø 0-25 cm), sestupla (Ø 25-35 cm) <sup>1)</sup>
F0003195	Lama di taglio doppia (Ø 0-15 cm), sestupla (Ø 0-25 cm), 12x (Ø 25-35 cm) <sup>1)</sup>
F0003222	Lama di taglio singola (Ø 0-15 cm), tripla (Ø 0-25 cm), 9x (Ø 25-35cm) <sup>1)</sup>

<sup>1)</sup> diametro del legno con spaccatura centrale

## Dotazione speciale per Spaltfix S-350 Spezial

Possibile solo in caso di primo equipaggiamento, montaggio incl.

Codice articolo	Descrizione
F15	Nastro trasportatore di espulsione in un singolo pezzo 1,5 m, altezza di espulsione max. 1m, peso circa 150 kg
F4	Nastro trasportatore di espulsione in un singolo pezzo 4m, altezza di espulsione 2,5m, peso circa 380 kg
F5	Nastro trasportatore di espulsione in un singolo pezzo 5m, altezza di espulsione 3,0m, peso circa 450 kg
KF4	Trasportatore a nastro inclinabile 4 m, altezza di espulsione 2,5 m, peso circa 400 kg
KF5	Trasportatore a nastro inclinabile 5 m, altezza di espulsione 3 m, peso circa 470 kg
SO610	SplitControl
Z	Impianto idraulico supplementare 16 l/min. -180bar con giunti a tenuta BG2



## Dotazione aggiuntiva per Spaltfix S-350 Spezial

Codice articolo	Descrizione
F0001866	Riscaldamento serbatoio 230V
F0002952	Collegamento aspirazione trucioli Ø 100 mm
Z2000645	Albero cardanico Walterscheid

SPECIALE

## Componenti soggetti a manutenzione e usura per Spaltfix S-350 Spezial

Codice articolo	Descrizione
F0003223	Cinghia d'ingresso 1m
Z1300130	Lama di sega in WIDIA Ø 900 mm, foratura 40 mm
F0003224	Kit manutenzione (1.000 h); set nottolini di arresto, cartuccia del filtro e spazzole generatore

SPECIALE

## Trasportatore longitudinale e trasversale per Spaltfix S-350 Spezial

### Trasportatore a catena longitudinale

Attenzione ! Ordinare un trasportatore a catena 1 m più lungo rispetto al trasportatore trasversale.

Codice articolo	Descrizione	A [m]
F0003235SY	Trasportatore idraulico a catena 3 m	3
F0003236SY	Trasportatore idraulico a catena 4 m	4

SPECIALE



Universale: la lama di taglio speciale 3 in 1



● Nastro di pulitura e ② Singolarizzatore



Quadro di comando: tagliare e spaccare in modo semplicissimo grazie al joystick.



Il dispositivo idraulico e automatico di mantenimento legna.

## VolumeControl



Il dispositivo di misurazione della quantità di legna VolumeControl permette di controllare la quantità di legna lavorata durante il processo di spaccatura. Il diametro del tronco viene misurato tramite un sensore ottico nella vasca di taglio e, durante la corsa di taglio, viene rilevata l'esatta lunghezza della legna per mezzo di un sensore di pressione e di un sistema di

misurazione della lunghezza. Un sistema di controllo calcola in background, con i dati rilevati, il volume prodotto in metri cubi. In questo modo è dunque possibile rilevare esattamente la quantità di legna ed effettuare allo stesso tempo un controllo delle prestazioni. Nei tagli successivi, è possibile che subentrino deviazioni di misura causate dalle rilevazioni supplementari.

## SplitControl

SplitControl unisce la misurazione della quantità di legna (VolumeControl) e la regolazione automatica della lama di taglio. Prima della corsa di taglio, infatti, viene misurato il diametro della sezione del tronco e selezionata la relativa area della lama di taglio speciale. In questo modo la lama di taglio si adatta automaticamente al corrispondente diametro del tronco.

I vantaggi consistono in una migliore qualità della legna da ardere grazie alla produzione di ceppo uniformi (in particolare per i pezzi spaccati esterni utilizzando la lama ad anello) indipendentemente dall'utente, in un carico minore sulla macchina grazie al risparmio di forza di taglio dovuto alla corsa libera e nel conseguente comfort di utilizzo.

Codice articolo	Descrizione
S0591	SplitControl per Spaltfix S-320 Z
S0591E	SplitControl per Spaltfix S-320 ZE
S0577	VolumeControl per Spaltfix S-350 Z
S0577E	VolumeControl per Spaltfix S-350 ZE
S0610	SplitControl per Spaltfix S-350 Spezial
S0578	SplitControl per Spaltfix K-440 Z/D
S0578E	SplitControl per Spaltfix K-440 E/ZE
S0580	SplitControl per Spaltfix K-450 Z/ZD
S0580E	SplitControl per Spaltfix K-450 E/ZE
S0581	SplitControl per Spaltfix K-540 Z/ZE/E/D
S0590	SplitControl per Spaltfix K-550 Z/D (senza regolazione orizzontale automatica)
S0590E	SplitControl per Spaltfix K-550 E/ZE (senza regolazione orizzontale automatica)

Possibilità di successiva incorporazione su richiesta in macchine esistenti!

# Trasportatore longitudinale e trasversale per Spaltfix S-280, S-320 e S-350

Pratico trasportatore longitudinale e trasversale per l'alimentazione ottimale della legna, per soluzioni flessibili dagli elevati requisiti.

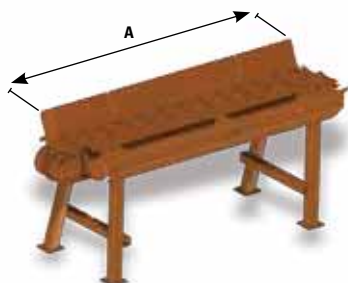

Trasportatore a catena longitudinale

## Trasportatore a catena longitudinale

Codice articolo	Descrizione	A [m]	
F0002227	Trasportatore idraulico a catena 2 m	2	
F0002228	Trasportatore idraulico a catena 3 m	3	
F0002229	Trasportatore idraulico a catena 4 m	4	

**Spaltfix S-350 Spezial:** si prega di aggiungere la dicitura "SY" al codice articolo desiderato (ad es. F0002229 SY).

## Dotazione aggiuntiva per trasportatore a catena longitudinale

Codice articolo	Descrizione
D	Sospensione a tre punti per trasportatore a catena (F0002227 o F0002228)
H	Dispositivo di sollevamento tronchi per trasportatore a catena idraulico (F0002227) per legna di Ø 35 cm max. e lunghezza del tronco max. 2,5 m
H4	Dispositivo di sollevamento tronchi per trasportatore a catena idraulico (F0002228). 2 cilindri di sollevamento con ripartitore di portata per legna Ø 35 cm max. e lunghezza del tronco max. 2,5 m

## Cavalletto di supporto legna

Trasportatore a catena longitudinale e trasversale

Codice articolo	Descrizione	A [m]	B [m]	C [m]	Numero dei tratti di catena
F0002257	Trasportatore a catena 2 m + Trasportatore trasversale 2,2 m	2	2,2	1,55	2
F0002258	Trasportatore a catena 2 m + Trasportatore trasversale 3,2 m	2	3,2	1,55	2
F0002235	Trasportatore a catena 2 m + Trasportatore trasversale 4,2 m	2	4,2	1,55	2
F0002259	Trasportatore a catena 2 m + Trasportatore trasversale 2,2 m	2	2,2	0,78	3
F0002260	Trasportatore a catena 2 m + Trasportatore trasversale 3,2 m	2	3,2	0,78	3
F0002261	Trasportatore a catena 2 m + Trasportatore trasversale 4,2 m	2	4,2	0,78	3
F0002225	Trasportatore a catena 3 m + Trasportatore trasversale 2,2 m	3	2,2	1,2	3
F0002236	Trasportatore a catena 3 m + Trasportatore trasversale 3,2 m	3	3,2	1,2	3
F0002262	Trasportatore a catena 3 m + Trasportatore trasversale 4,2 m	3	4,2	1,2	3
F0002238	Trasportatore a catena 4 m + Trasportatore trasversale 2,2 m	4	2,2	1,2	4
F0002263	Trasportatore a catena 4 m + Trasportatore trasversale 3,2 m	4	3,2	1,2	4
F0002264	Trasportatore a catena 4 m + Trasportatore trasversale 4,2 m	4	4,2	1,2	4
B	Alimentazione dal lato operatore in caso di trasportatori a catena in combinazione con trasportatore trasversale				

**Spaltfix S-320 Spezial:** si prega di aggiungere la dicitura "S" al codice articolo desiderato (ad es. F0002257 S).

**Spaltfix S-350 Spezial:** per il trasportatore trasversale, vedere a pagina 112.

## Trasportatore a rulli

Attenzione ! Ordinare un trasportatore a rulli 1 m più lungo rispetto al trasportatore trasversale.

Codice articolo	Descrizione	A [m]	
F0002594	Trasportatore idraulico a rulli 3 m	3	SPECIALE
F0002334	Trasportatore idraulico a rulli 4 m	4	

## Trasportatore trasversale

Codice articolo	Descrizione	B [m]	C [m]	Numero dei tratti di catena	
F0002141	Trasportatore trasversale 3 m – 3 x 2,2 m (per trasportatore a rulli 4 m)	2,2	1,4 / 1,4	3	SPECIALE
F0002166	Trasportatore trasversale 3 m – 3 x 3,2 m (per trasportatore a rulli 4 m)	3,2	1,4 / 1,4	3	
F0002167	Trasportatore trasversale 3 m – 3 x 4,2 m (per trasportatore a rulli 4 m)	4,2	1,4 / 1,4	3	

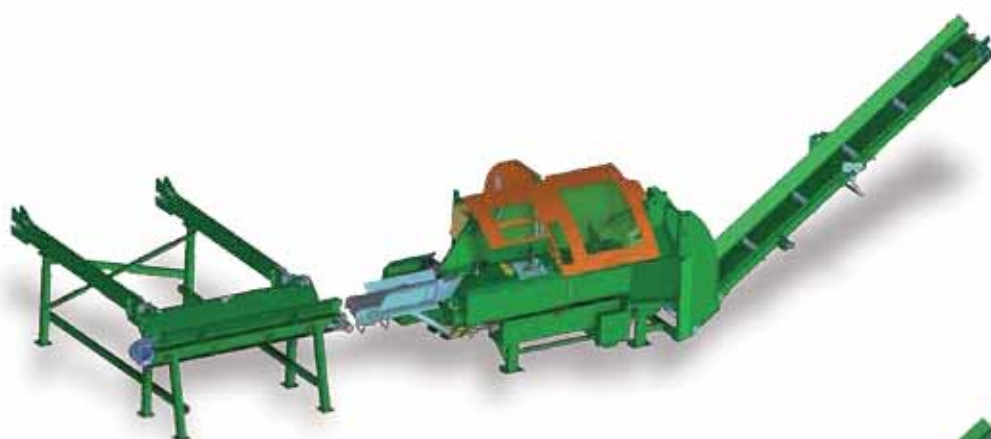

Alimentazione legna Spaltfix S-350



Alimentazione legna Spaltfix S-350 (opzione B)

# Spaltfix S-400

15 pezzi spaccati



Tagliaspaccatrice professionale, potente e robusta.

Codice articolo	Tipo	Azionamento	Velocità cilindro cm/s		Peso kg	
			Avanzamento Livello 1/Livello 2/Livello 3	Ritorno		
M7850S	E60	2 x 30 kW + 1 x 5,5 kW, 400V, S6, CEE 63A (2 x ), pompa dell'olio 63/134/239 l/min a 1.450 giri/min	11 / 24 / 42	37	~ 4.000	<b>SPECIALE</b>

Per il funzionamento della macchina è prescritta un'aspirazione con potenza di almeno 2.000 m3/h e una depressione di 2.500 Pa!

Lama di taglio, dotazione speciale e aggiuntiva: vedere pagina 99-100.

La tagliaspaccatrice per legna da ardere Spaltfix S-400 taglia e spacca la legna fino a un Ø 40 cm in 2, 4, 6, 8, 12 o persino 15 pezzi spaccati in un unico ciclo di lavoro. La lunghezza di taglio è impostabile fino a 50 cm. I tronchi vengono inviati verso l'area di taglio e di spaccatura di grandi dimensioni tramite un trasportatore trasversale e a rulli. Il dispositivo di mantenimento rileva la

legna che viene tagliata dalla lama di sega circolare in WIDIA da 1.000 mm. Il controllo avviene comodamente tramite un comando joystick ad una mano. I pezzi spaccati vengono portati via tramite il nastro trasportatore di espulsione attraverso un impianto di filtrazione opzionale. Di serie con SplitControl per la misurazione automatica della quantità di legna – vedere pagina 95.

## Dati tecnici:

- Forza di taglio 22 t con Autospeed
- SplitControl di serie
- Diametro max. della legna fino a 40 cm
- Lama di sega in WIDIA Ø 1.000 mm
- Per max. 15 pezzi spaccati di lunghezza fino a 50 cm
- Comando con joystick a una mano
- Versione speciale per la funzione lama di taglio 3 in 1
- Sistema a 2 pompe per la massima potenza di taglio
- Sistema idraulico di avanzamento sega
- Funzione idraulica di mantenimento legna
- Sistema idraulico di avanzamento legna con 3 cilindri alimentatori
- Manipolatore tronco
- Contatore orario
- Collegamento aspirazione trucioli 160 mm



## Lama di taglio per Spaltfix S-400

Attenzione ! La macchina base non è dotata di lama di taglio, si prega di selezionarne una.

Codice articolo	Descrizione
F0002104	Lama di taglio speciale doppia (Ø 0-33 cm), quadrupla (Ø 0-39 cm), ottupla (Ø 30,5-40 cm) <sup>1)</sup>
F0002122	Lama di taglio speciale doppia (Ø 0-37 cm), quadrupla (Ø 0-39 cm), sestupla (Ø 30,5-40 cm) <sup>1)</sup>
F0002070	Lama di taglio speciale doppia (Ø 0-27 cm), sestupla (Ø 0-39 cm), 12x (Ø 30,5-40 cm), lama ad anello Ø 21 cm <sup>1)</sup>
F0002071	Lama di taglio speciale doppia (Ø 0-22 cm), ottupla (Ø 0-39 cm), 12x (Ø 30,5-40 cm), lama ad anello Ø 25 cm <sup>1)</sup>

<sup>1)</sup> diametro del legno con spaccatura centrale

## Dotazione speciale per Spaltfix S-400

Possibile solo in caso di primo equipaggiamento, montaggio incl.

Codice articolo	Descrizione
0	OnlyCut: permette la scelta di tagliare senza spaccare. I pezzi tagliati vengono rimossi direttamente tramite un nastro di avanzamento direttamente sul nastro trasportatore di espulsione. Selezione tramite un tasto sul joystick della macchina.
OR	OnlyCut rear: permette la scelta di tagliare senza spaccare. L'espulsione della legna residua (altezza circa 90 cm) avviene verso la parte posteriore e deve essere resa sicura dal cliente tramite una barriera o una rimozione con nastro trasportatore. Selezione tramite un tasto sul joystick della macchina.
O2	OnlyCut duo: permette la scelta di tagliare senza spaccare, due possibilità di trasporto dei pezzi tagliati: <ul style="list-style-type: none"> <li>• Rimozione tramite nastro trasportatore (come nell'opzione "0")</li> <li>• Espulsione verso la parte posteriore (come nell'opzione "OR")</li> </ul> Selezione tramite due tasti sul joystick della macchina, commutazione tramite tavolo inclinabile ad azionamento idraulico
F2	Nastro trasportatore di espulsione monopezzo 2 m, altezza di espulsione max. 1,4 m
F4	Nastro trasportatore di espulsione monopezzo 4 m, altezza di espulsione max. 2,5 m
F5	Nastro trasportatore di espulsione monopezzo 5 m, altezza di espulsione max. 3 m
KF4	Trasportatore a nastro inclinabile, lunghezza 4 m, altezza di espulsione 2,5 m
KF5	Trasportatore a nastro inclinabile, lunghezza 5 m, altezza di espulsione 3 m



Cilindri alimentatori per un trasporto semplice.



La misura della lunghezza della legna è impostabile in maniera continua tramite un sensore ottico.



Dispositivo di mantenimento ❶ con cassetto di distribuzione legna ❷ per il trasferimento della legna alla spaccatrice.



Manipolatore tronco per il trasporto ottimale.

## Dotazione aggiuntiva per Spaltfix S-400

Codice articolo	Descrizione
F0001866	Riscaldamento serbatoio 230V

SPECIALE

## Trasportatore longitudinale e trasversale per Spaltfix S-400

Codice articolo	Descrizione
F0003575SY	Trasportatore a rulli 3 m modello verticale
F0003058SY	Trasportatore a rulli 4 m modello verticale
F0003059SY	Trasportatore a rulli 5 m modello verticale

SPECIALE

**Trasportatore trasversale:** al momento dell'ordine di trasportatori verticali per Spaltfix S-400, si prega di aggiungere la dicitura "SY" al codice articolo desiderato, vedere pagina 112.

## Componenti soggetti a manutenzione e usura per Spaltfix S-400

Codice articolo	Descrizione
Z1300191	Lama di sega in WIDIA Ø 1.000 mm, foratura 50 mm, 106 denti
F0003125	Kit manutenzione annuale (1.000 h); set nottolini di arresto e cartuccia del filtro

SPECIALE



Spaltfix S-400



Lama di taglio speciale (F0002070) per 2, 6 e 12 pezzi spaccati in un unico ciclo di lavoro.



OnlyCut: possibilità di tagliare soltanto senza spaccare (O) come dotazione speciale.



# Spaltfix K-440

12 pezzi spaccati 

Tagliaspaccatrice professionale, potente e robusta.

Codice articolo	Tipo	Azionamento	Velocità cilindro cm/s		Peso kg	
			Avanzamento Livello 1/Livello 2	Ritorno		
M4250	PZG	Trattore, potenza necessaria 20 kW, pompa dell'olio con potenza specifica 50/75 l/min a 380 giri/min	11 / 22	31	~ 2.800	
M4260	E22	Motore elettrico 22 kW 400V, S6, CEE 32A, pompa dell'olio 50/75 l/min a 1.450 giri/min	11 / 22	31	~ 2.850	
M4270	PZG-E22	• Trattore • Motore elettrico 22 kW 400V, S6, CEE 32A	11 / 22 11 / 22	31 31	~ 3.000	
M4275	D23	Motore Diesel Hatz, Silent Pack 2L41C, 23 kW, pompa dell'olio 50/75 l/min a 2.200 giri/min	11 / 22	31	~ 3.300	

Lama di taglio, dotazione speciale e aggiuntiva: vedere pagina 102-103.

La robusta Spaltfix K-440 taglia e spacca la legna fino a Ø 45 cm in max. 12 pezzi spaccati di lunghezza fino a 50 cm in un solo ciclo di lavoro. Il sistema a 2 pompe permette una corsa di ritorno molto veloce. Il trasportatore a rulli

opzionale incl. manipolatore trasporta la legna alla sega a catena Harvester 75 cm. Grazie alla "lama con telaio speciale 2-6-12, 3 in 1" è possibile l'adattamento della legna a diversi diametri senza dover cambiare lama.

## Dati tecnici:

- Forza di taglio 18 t con Autospeed, sistema a 2 pompe
- Diametro max. della legna fino a 45 cm
- Testa della sega Harvester Posch con tensione manuale della sega
- Per max. 12 pezzi spaccati di lunghezza fino a 50 cm
- Sistema idraulico di avanzamento legna con due cilindri alimentatori
- Manipolatore tronco per posizionamento ottimale
- Benna idraulica doppia e sistema di avanzamento sega con dispositivo di arresto con sgombero legna idraulico
- Trasferimento ottimale della legna tra area di taglio e di spaccatura grazie al tavolo idraulico inclinabile
- Regolazione idraulica della lama di taglio
- Comando con joystick a due mani
- Contatore orario con visualizzazione numero di giri (solo con azionamento PZG)
- Modello verticale



## Lama di taglio per Spaltfix K-440

Attenzione ! La macchina base non è dotata di lama di taglio, si prega di selezionarne una.

Codice articolo	Descrizione
F0002842	Lama di taglio speciale doppia (Ø 0-22 cm), quadrupla (Ø 0-35 cm), ottupla (Ø 23,5-45 cm) <sup>1)</sup>
F0002843	Lama di taglio speciale doppia (Ø 0-20 cm), sestupla (Ø 0-35 cm), ottupla (Ø 23,5-45 cm) <sup>1)</sup>
F0002879	Lama di taglio speciale doppia (Ø 0-22 cm), quadrupla (Ø 0-35 cm), sestupla (Ø 23,5-45 cm) <sup>1)</sup>
F0002844	Lama di taglio speciale doppia (Ø 0-21 cm), sestupla (Ø 0-33 cm), 12x (Ø 29-38 cm), lama ad anello Ø 21 cm <sup>1)</sup>

<sup>1)</sup> diametro del legno con spaccatura centrale

## Dotazione speciale per Spaltfix K-440

Possibile solo in caso di primo equipaggiamento, montaggio incl.

Codice articolo	Descrizione
C	Pacchetto Comfort con sega Harvester SuperCut e con tensione idraulica della catena e della lama
T	Carrello trattore 10 km/h o 6 km/h (W2, W3 o W4 necessarie)
A	Freno ad inerzia per carrello trattore (T necessaria). 25 km/h in Germania e lof in Austria (fino a 8.000 kg)
D	Sovrapprezzo per freno ad aria compressa per 25 km/h per carrello trattore (T necessaria), max. carico del timone 1.000 kg, impianto luci necessario
W2	Trasportatore a rulli 2 m con flangia fissa (T necessaria, trasportatore trasversale non possibile), peso circa 450 kg
W3	Trasportatore a rulli 3 m con flangia fissa (T necessaria), peso circa 700 kg
W4	Trasportatore a rulli 4 m con flangia fissa (T necessaria), peso circa 900 kg
Q2	Trasportatore trasversale 2 x 1,4 m (W3 necessaria), peso circa 350 kg <sup>1)</sup>
Q3	Trasportatore trasversale 3 x 1,4 m ribaltabile idraulicamente (W4 necessaria), peso circa 500 kg <sup>1)</sup>
Q323	Trasportatore trasversale 3 x 2,3 m ribaltabile idraulicamente (W4 necessaria), peso circa 700kg <sup>1)</sup>
F15	Nastro trasportatore di espulsione in un singolo pezzo 1,5 m, altezza di espulsione max. 1 m, peso circa 150 kg
F4	Nastro trasportatore di espulsione in un singolo pezzo 4 m, altezza di espulsione max. 2,5 m, peso circa 380 kg
F5	Nastro trasportatore di espulsione in un singolo pezzo 5 m, altezza di espulsione max. 3 m, peso circa 450 kg
KF4	Trasportatore a nastro inclinabile 4 m, altezza di espulsione 2,5 m, peso circa 400 kg
KF5	Trasportatore a nastro inclinabile 5 m, altezza di espulsione 3 m, peso circa 470 kg
H	Dispositivo di sollevamento tronchi per lunghezza max. tronco 2,5 m (opzione T + K3 / K4 necessarie)
ZV	Azionamento tramite presa di forza anteriore in direzione di marcia (T necessaria)
Z2	Azionamento doppio tramite presa di forza: anteriore e laterale (T necessaria)
A406	Omologazione individuale (EBE)
S0578	SplitControl Z/D
S0578E	SplitControl E/ZE

<sup>1)</sup> Il trasportatore trasversale è installato di serie a destra, guardando in direzione di marcia. Se si desidera avere il trasportatore trasversale a sinistra, è necessario indicarlo al momento del primo ordine.



Dispositivo di sollevamento tronchi per lunghezza max. tronco 2,5 m ① Dispositivo di sollevamento tronchi, ② Pinza di supporto tronchi

## Dotazione aggiuntiva per Spaltfix K-440

Codice articolo	Descrizione
F0001866	Riscaldamento serbatoio 230V
F0001631	Unità d'illuminazione inseribile per carrello trattore (T)
F0002705	Collegamento aspirazione trucioli Ø 150 mm
Z2000654	Albero cardanico Walterscheid

SPECIALE

## Componenti soggetti a manutenzione e usura per Spaltfix K-440

Codice articolo	Descrizione
Z1350105	Catena
Z1370101	Lama
F0002289	Kit manutenzione per sega a catena: 1 lama, 3 catene, 1 ruota motrice
F0002929	Kit manutenzione (1.000 h) per testa di sega Posch: set nottolini di arresto, cartuccia del filtro e manutenzione testa della sega
F0002930	Kit manutenzione (1.000 h) per SuperCut: set nottolini di arresto, cartuccia del filtro e manutenzione testa della sega

SPECIALE



Il trasportatore a rulli opzionale ❶ incl. manipolatore (di serie) ❷ trasporta la legna alla sega a catena Harvester 75 cm.



Il nucleo di Spaltfix s-440: Benna doppia con visualizzazione Ø legna ❶, sega a catena Harvester con lunghezza della lama 75 cm ❷, tavolo idraulico inclinabile ❸, che durante il taglio "sgombera" automaticamente e trasporta il legno nel cassetto di taglio. Un cilindro di grandi dimensioni ❹ preme la legna con una forza di 18 t attraverso la lama a doppio taglio ❺.



La lama di taglio speciale 2-6-12 (F0002844) permette l'adattamento della legna a diversi diametri senza dover cambiare la lama.

# Spaltfix K-450

15 pezzi spaccati



Tagliaspaccatrice professionale, potente e robusta.

Codice articolo	Tipo	Azionamento	Velocità cilindro cm/s		Peso kg	
			Avanzamento Livello 1/Livello 2	Ritorno		
M3750	PZG	Trattore, potenza necessaria 50 kW, pompa dell'olio con potenza specifica 67/144 l/min a 430 giri/min	12 / 25	22	~ 2.900	
M3760	E60	Motore elettrico 2 x 30 kW 400V, S6, 2 x CEE 63A, pompa dell'olio 67/144 l/min a 1.450 giri/min	12 / 25	22	~ 3.050	
M3765	E44	Motore elettrico 2 x 22 kW 400V, S6, 2 x CEE 32A, pompa dell'olio 56/120 l/min a 1.450 giri/min	10 / 21	18	~ 3.000	
M3770	PZG-E60	• Potenza necessaria trattore 50 kW, pompa dell'olio 67/144 l/min a 430 giri/min • Motore elettrico 2 x 30 kW 400V, S6, 2 x CEE 63A, pompa dell'olio 67/144 l/min a 1.450 giri/min	12 / 25	22	~ 3.150	
M3775	PZG-E44	• Potenza necessaria trattore 50 kW, pompa dell'olio 67/144 l/min a 430 giri/min • Motore elettrico 2 x 22 kW 400V, 2 x CEE 32A, pompa dell'olio 56/120 l/min a 1.450 giri/min	12 / 25 10 / 21	22 18	~ 3.100	
M3780	D61	Motore Diesel D61 kW John Deere, pompa dell'olio 67/144 l/min a 1.800 giri/min	12 / 25	22	~ 3.400	

Lama di taglio, dotazione speciale e aggiuntiva: vedere pagina 105-106.

La potente Spaltfix S-450 taglia e spacca la legna fino a un Ø 45 cm in 4, 6, 8, 12 o persino 15 pezzi spaccati di lunghezza fino a 50 cm in un unico ciclo di lavoro. Tramite il trasportatore trasversale e a rulli inseribile come opzione,

i tronchi vengono inviati verso l'area di taglio e di spaccatura di grandi dimensioni. Una benna doppia automatica con visualizzazione del diametro della legna rileva la legna. Il taglio avviene con sistema Harvester SuperCut.

## Dati tecnici:

- Forza di taglio 22 t con Autospeed
- Diametro max. della legna fino a 45 cm
- Segna a catena SuperCut 75 cm
- Max. 15 pezzi spaccati di lunghezza fino a 50 cm
- Sistema idraulico di avanzamento legna con due cilindri alimentatori
- Manipolatore tronco per posizionamento ottimale
- Benna idraulica doppia
- Sistema idraulico di avanzamento sega con dispositivo di arresto con sgombero legna idraulico
- Trasferimento ottimale della legna tra area di taglio e di spaccatura grazie al tavolo idraulico inclinabile
- Comando con joystick a due mani
- Radiatore olio per una durata prolungata
- Contatore orario



## Lama di taglio per Spaltfix K-450

Attenzione ! La macchina base non è dotata di lama di taglio, si prega di selezionarne una.

Codice articolo	Descrizione
F0001999	Lama di taglio quadrupla (Ø 23-45 cm) <sup>1)</sup>
F0001940	Lama di taglio sestupla (Ø 23-45 cm) <sup>1)</sup>
F0002069	Lama di taglio ottupla (Ø 23-45 cm) <sup>1)</sup>
F0001941	Lama di taglio circolare 12x (Ø 23-40 cm), lama ad anello Ø 21 cm, Ø max. legna 40 cm <sup>1)</sup>
F0002182	Lama di taglio circolare 15x (Ø 23-40 cm), lama ad anello Ø 21 cm, Ø max. legna 40 cm <sup>1)</sup>
F0002088	Lama di taglio circolare 12x (Ø 23-40 cm), lama ad anello Ø 25 cm, Ø max. legna 40 cm <sup>1)</sup>
F0002037	Lama di taglio circolare 15x (Ø 23-40 cm), lama ad anello Ø 25 cm, Ø max. legna 40 cm <sup>1)</sup>
F0002104	Lama di taglio speciale doppia (Ø 0-33 cm), quadrupla (Ø 0-39 cm), ottupla (Ø 30,5-45 cm), Ø max. legna 45 cm <sup>1)2)</sup>
F0002122	Lama di taglio speciale doppia (Ø 0-37 cm), quadrupla (Ø 0-39 cm), sestupla (Ø 30,5-45 cm), Ø max. legna 45 cm <sup>1)2)</sup>
F0002070	Lama di taglio speciale doppia (Ø 0-27 cm), sestupla (Ø 0-39 cm), 12x (Ø 30,5-40 cm), lama ad anello Ø 21 cm, Ø max. legna 40 cm <sup>1)2)</sup>
F0002071	Lama di taglio speciale doppia (Ø 0-22 cm), ottupla (Ø 0-39 cm), 15x (Ø 30,5-40 cm), lama ad anello Ø 25 cm, Ø max. legna 40 cm <sup>1)2)</sup>

<sup>1)</sup> diametro del legno con spaccatura centrale

<sup>2)</sup> adatta solo per Spaltfix K-450 Spezial

## Dotazione speciale per Spaltfix K-450

Possibile solo in caso di primo equipaggiamento, montaggio incl.

Codice articolo	Descrizione
S	Sovrapprezzo per Spaltfix K-450 Spezial: macchina rialzata con telaio per doppia lama
F15	Nastro trasportatore di espulsione in un singolo pezzo 1,5 m, altezza di espulsione 1 m / 1,25 m per Spaltfix Spezial
F4	Nastro trasportatore di espulsione in un singolo pezzo 4 m, altezza di espulsione 2,5 m / 2,75 m per Spaltfix Spezial
F5	Nastro trasportatore di espulsione in un singolo pezzo 5 m, altezza di espulsione 3 m / 3,25 m per Spaltfix Spezial
KF4	Trasportatore a nastro inclinabile lunghezza 4 m, altezza di espulsione 2,5 m / 2,75 m per Spaltfix Spezial
KF5	Trasportatore a nastro inclinabile lunghezza 5 m, altezza di espulsione 3 m / 3,25 m per Spaltfix Spezial
A406	Omologazione individuale (EBE)
S0580	SplitControl Z/D
S0580E	SplitControl E/ZE

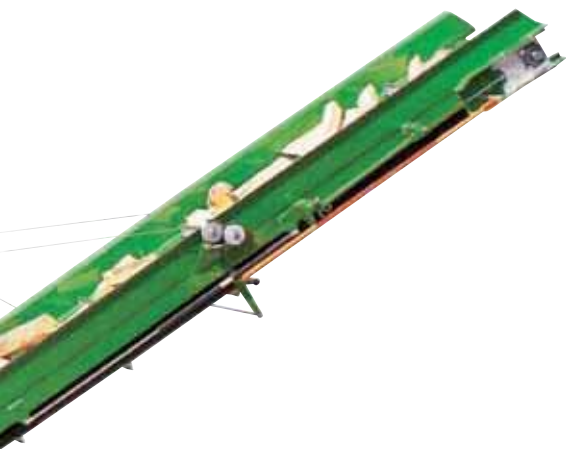

## Dotazione aggiuntiva per Spaltfix K-450

Codice articolo	Descrizione
F0002030	Dispositivo di cambio lama (solo per macchine standard)
F0001866	Riscaldamento serbatoio 230V
F0002142	Collegamento aspirazione trucioli Ø 100 mm
F0002152	Collegamento aspirazione trucioli Ø 150 mm
Z2000655	Albero cardanico Walterscheid

SPECIALE

## Componenti soggetti a manutenzione e usura per Spaltfix K-450

Codice articolo	Descrizione
Z1350105	Catena
Z1370101	Lama
F0002289	Kit manutenzione per sega a catena: 1 lama, 3 catene, 1 ruota motrice
F0002777	Kit manutenzione (1.000 h): set nottolini di arresto, cartuccia del filtro e manutenzione testa della sega

SPECIALE



Lama di taglio speciale (F0002070) regolabile idraulicamente per 2,6 o 12 pezzi spaccati con Spaltfix K-450 Spezial.



La lama di taglio (F0002182) può creare, tramite spaccatura, fino a 15 pezzi spaccati.



Il trasportatore a nastro inclinabile opzionale può essere comodamente ribaltato sulla macchina.



Il manipolatore porta il legno, al momento dell'inserimento, in posizione ottimale.



Due cilindri idraulici alimentatori nella macchina.



❶ La benna doppia è dotata di una visualizzazione del Ø della legna. In questo modo è possibile regolare la lama di taglio in maniera ideale per ogni singolo pezzo da spaccare ❷.



Trasportatore a rulli



La benna doppia idraulica



Il nucleo di Spaltix K-450:

- ❶ Benna con visualizzazione Ø legna
- ❷ Sega a catena Harvester con lunghezza della lama 75 cm
- ❸ Tavolo idraulico inclinabile, che durante il taglio "sgombera" automaticamente e trasporta il legno nel cassetto di taglio
- ❹ Un cilindro di grandi dimensioni preme la legna con una forza di 22 t attraverso la lama a doppio taglio ❶.

# Spaltfix K-540

18 pezzi spaccati



Tagliaspaccatrice professionale, potente e robusta.

Codice articolo	Tipo	Azionamento	Velocità cilindro cm/s		Peso kg
			Avanzamento Livello 1/Livello 2	Ritorno	
M7250	Z	Trattore, potenza necessaria 35 kW (48 CV), pompa dell'olio con potenza specifica 63/117 l/min a 400 giri/min	8 / 15 / 28	33	~ 4.200
M7260	E37	Motore elettrico 37 kW 400V, S6, CEE 63A, pompa dell'olio 63/117 l/min	8 / 15 / 28	33	~ 4.400
M7265	E45 Turbo	Motore elettrico 45 kW 400V, S6, CEE 125A, pompa dell'olio 63/117 l/min	8 / 15 / 28	33	~ 4.500
M7270	ZE37	• Trattore • Motore elettrico 37 kW 400V, S6, CEE 63A	8 / 15 / 28	33	~ 4.500
M7275	D36	Motore Diesel Hatz, Silent Pack 3L 41C, 36 kW, pompa dell'olio 63/117 l/min	8 / 15 / 28	33	~ 4.800
M7280	D45 Turbo	Motore Diesel Hatz, Silent Pack 4L 41C, 45 kW, pompa dell'olio 63/117 l/min	8 / 15 / 28	33	~ 4.900
M7290	ZD36	• Trattore • Motore Diesel Hatz, Silent Pack 3L41C	8 / 15 / 28	33	~ 5.100

SPECIALE

Lama di taglio, dotazione speciale e aggiuntiva: vedere pagina 109-111.

Sminuzzare grandi tronchi in modo comodo e veloce: la Spaltfix S-540 taglia e spacca la legna fino a un Ø 55 cm in 2, 4, 6, 8, 12 o persino 18 pezzi spaccati di lunghezza fino a 50 cm in un unico ciclo di lavoro. Grazie al sistema a

due cilindri, la macchina dispone di una corsa di ritorno due volte più veloce e dunque di un rendimento orario superiore. Il tavolo idraulico inclinabile ottimizza il trasferimento della legna tra area di taglio e area di spaccatura.

## Azionamento TURBO:

Con un azionamento standard, al fine di risparmiare potenza, è possibile segare soltanto con un carico della spaccatrice inferiore a 100 bar. Con un azionamento Turbo, spaccatrice e sega funzionano contemporaneamente grazie alla potenza motrice supplementare. Così facendo con l'azionamento Turbo si ottiene soprattutto, in caso di utilizzo frequente della lama ad anello, un guadagno di potenza del 10% circa, effettuando contemporaneamente segatura e spaccatura.



#### Dati tecnici:

- Forza di taglio 35 t con Autospeed+, sistema a due cilindri
- Autospeed+: cambio automatico tra tre velocità di taglio: 6 t a 28 cm/s, 15 t a 15 cm/s, 35 t a 8 cm/s
- Diametro max. della legna fino a 55 cm
- Sega a catena Harvester SuperCut con tensione automatica della catena e della lama
- Sistema idraulico di avanzamento legna con due cilindri alimentatori
- Manipolatore tronco per posizionamento ottimale
- Benna idraulica doppia
- Sistema idraulico di avanzamento sega con dispositivo di arresto con sgombero legna idraulico
- Trasferimento ottimale della legna tra area di taglio e di spaccatura grazie al tavolo idraulico inclinabile
- Versione speciale per la funzione lama di taglio 3 in 1
- Comando con joystick a due mani
- Radiatore olio per una durata prolungata
- Contatore orario, di serie solo per azionamento tramite presa di forza
- Modello verticale

### Lama di taglio per Spaltfix K-540

Attenzione ! La macchina base non è dotata di lama di taglio, si prega di selezionarne una.

Codice articolo	Descrizione
F0003065	Lama di taglio circolare doppia (Ø 0-18 cm), sestupla (Ø 0-40 cm), 12x (Ø 35-45 cm) <sup>1)</sup> , lama ad anello Ø 25 cm, Ø max. legna 45 cm
F0002927	Lama di taglio circolare doppia (Ø 0-18 cm), sestupla (Ø 0-40 cm), 15x (Ø 35-45 cm) <sup>1)</sup> , lama ad anello Ø 25 cm, Ø max. legna 45 cm
F0003027	Lama di taglio circolare doppia (Ø 0-18 cm), sestupla (Ø 0-40 cm), 15x (Ø 35-50 cm) <sup>1)</sup> , lama ad anello Ø 30 cm, Ø max. legna 50 cm
F0002986	Lama di taglio circolare doppia (Ø 0-18 cm), ottupla (Ø 0-40 cm), 15x (Ø 35-45 cm) <sup>1)</sup> , lama ad anello Ø 25 cm, Ø max. legna 45 cm
F0003001	Lama di taglio circolare doppia (Ø 0-18 cm), ottupla (Ø 0-35 cm), 15x (Ø 35-50 cm) <sup>1)</sup> , lama ad anello Ø 30 cm, Ø max. legna 50 cm
F0002990	Lama di taglio circolare doppia (Ø 0-18 cm), sestupla (Ø 0-40 cm), 18x (Ø 35-45 cm) <sup>1)</sup> , lama ad anello Ø 25 cm, Ø max. legna 45 cm
F0002943	Lama di taglio doppia (Ø 0-25 cm), quadrupla (Ø 0-40 cm), sestupla (Ø 25-55 cm) <sup>1)</sup> , Ø max. della legna 55 cm
F0002944	Lama di taglio doppia (Ø 0-25 cm), quadrupla (Ø 0-40 cm), sestupla (Ø 25-55 cm) <sup>1)</sup> , Ø max. della legna 55 cm

<sup>1)</sup> diametro del legno con spaccatura centrale



Potente e veloce. Il sistema a due cilindri permette una corsa di ritorno due volte più veloce e dunque un rendimento orario superiore.



La benna doppia idraulica



Il nucleo di Spaltfix K-540: benna doppia ❶, testa della sega Harvester con tensione idraulica della catena e della lama ❷. L'elemento di pressione ❸ spinge il legno con una forza di 35 t contro la lama a doppio taglio.

## Dotazione speciale per Spaltfix K-540

Possibile solo in caso di primo equipaggiamento, montaggio incl.

Codice articolo	Descrizione
S	Modello verticale (possibile aggiunta successiva T/A/D)
T	Carrello trattore 6/10 km/h (W3 o W4 necessarie). Peso ~ 700 kg
A	Freno ad inerzia per carrello trattore (T necessaria). 25 km/h in Germania e lof in Austria (fino a 8.000 kg); incl. barra luminosa, peso ~ 100 kg
D	Sovrapprezzo per freno ad aria compressa per 25 km/h per carrello trattore (T necessaria), max. carico del timone 1.000 kg, incl. barra luminosa
SD	Carrello 80 km/h con gruppo Tandem, gruppo molle paraboliche con bilanciamento del peso, impianto frenante ad aria compressa con ABS, 4 piedi idraulici di supporto, incl. barra luminosa
W3	Trasportatore a rulli 3 m con flangia fissa (S, T o SD necessarie). Peso ~ 450 kg
W4	Trasportatore a rulli 4 m con flangia fissa (S, T o SD necessarie). Peso ~ 700 kg
W5	Trasportatore a rulli 5 m con flangia fissa (S, T o SD necessarie). Peso ~ 900 kg
QV	Predisposizione per successiva installazione di un trasportatore trasversale Q2/Q3/Q4
Q2	Trasportatore trasversale 2 x 1,4 m (W3 necessaria). Peso ~ 350 kg
Q3	Trasportatore trasversale 3 x 1,4 m ribaltabile idraulicamente (W4 necessaria). Peso ~ 500 kg
Q4	Trasportatore trasversale 3 x 1,4 m ribaltabile idraulicamente (W5 necessaria). Peso ~ 550 kg
F2	Nastro trasportatore 2 m fisso (altezza di espulsione 1,7 m)
F3	Nastro trasportatore 3 m fisso (altezza di espulsione 2,2 m)
KF4	Trasportatore a nastro inclinabile 4 m (altezza di espulsione 2,5 m), ribaltabile manualmente. Peso ~ 500 kg.
KF6	Trasportatore a nastro inclinabile 6 m (altezza di espulsione 3,5 m), ribaltabile manualmente. Peso ~ 750 kg (disponibile solo per macchine stazionarie) <sup>1)</sup>
HKF4	Nastro trasportatore 4 m, ribaltabile idraulicamente
HKF6	Nastro trasportatore 6 m, ribaltabile idraulicamente (necessario per macchine con carrello) <sup>1)</sup>
ZV	Azionamento tramite presa di forza su timone (anteriore) anziché lateralmente (T necessaria)
Z2	Azionamento tramite presa di forza su timone come secondo azionamento supplementare oltre all'azionamento principale (T necessaria)
Z	Impianto idraulico supplementare per azionamenti secondari (non possibile con azionamento ZV e ZE)
v	Valvola aggiuntiva per l'utilizzo dell'idraulico del nastro trasportatore come azionamento secondario, non è possibile l'utilizzo simultaneo del nastro trasportatore.
S0581	SplitControl per Spaltfix K-540
S0597	Riparo dal sole sopra il quadro di comando con protezione integrata dorsale da vento e intemperie per i modelli con carrello
S0598	5 proiettori di lavoro 50W per illuminare l'intera area di lavoro (solo per macchine con azionamento Diesel)
S0607	Piastre di fondo più grandi per piedi di supporto per carrello T 2 pezzi 350x350mm inseribili
A406	Omologazione individuale (EBE)

<sup>1)</sup> Per ragioni di comodità di utilizzo e di sicurezza, per Spaltfix K-540 con carrello e con nastro trasportatore di 6 m si fornisce soltanto la versione con regolazione idraulica del nastro trasportatore.



Spaltfix K-540 si controlla tramite un comando con joystick a due mani.



Spaltfix K-540 come modello verticale è combinabile con tutti i trasportatori a rulli e trasversali (vedere pagina 112).



Il trasportatore a nastro inclinabile opzionale è disponibile in 4 m o 6 m di lunghezza. In posizione di trasporto si ribalta in modo semplice e in poco spazio sulla macchina.

## Dotazione aggiuntiva per Spaltfix K-540

Codice articolo	Descrizione
F0001866	Riscaldamento serbatoio 230V
F0002705	Collegamento aspirazione trucioli Ø 150 mm
F0001631	Unità d'illuminazione inseribile per carrello trattore (T)
Z2000655	Albero cardanico Walterscheid

SPECIALE

## Componenti soggetti a manutenzione e usura per Spaltfix K-540

Codice articolo	Descrizione
Z1350105	Catena
Z1370101	Lama
F0002289	Kit manutenzione per sega a catena: 1 lama, 3 catene, 1 ruota motrice
F0003126	Kit manutenzione (1.000 h): set nottolini di arresto, cartuccia del filtro e manutenzione testa della sega

SPECIALE



La lama di taglio speciale regolabile idraulicamente permette l'adattamento della legna a diversi diametri senza dover cambiare la lama.



Spaltfix K-540, se lo si desidera, si può trasportare comodamente con il carrello trattore (T).

# Trasportatore longitudinale e trasversale per Spaltfix S-350 Spezial, S-400, K-440, K-450 e K-540

Pratico trasportatore longitudinale e trasversale per l'alimentazione ottimale della legna, per soluzioni flessibili dagli elevati requisiti.

## Trasportatore a rulli

Attenzione ! Ordinare un trasportatore a rulli 1 m più lungo rispetto al trasportatore trasversale (vedere figura a pagina 113).

Codice articolo	Descrizione	W [m]	
F0002067	Trasportatore a rulli 3 m modello verticale	3	SPECIALE
F0002011	Trasportatore a rulli 4 m modello verticale	4	
F0002363	Trasportatore a rulli 5 m modello verticale	5	
F0002215	Rivestimento in lamiera (piastra di riempimento tra i rulli) per trasportatore a rulli 3 m		
F0002216	Rivestimento in lamiera (piastra di riempimento tra i rulli) per trasportatore a rulli 4 m		
F0002478	Rivestimento in lamiera (piastra di riempimento tra i rulli) per trasportatore a rulli 5 m		

**Spaltfix S-400:** trasportatore a rulli: vedere pagina 96.

**Spaltfix S-350 Spezial:** Per il trasportatore a catena longitudinale, vedere pagina 96.

## Trasportatore trasversale

Codice articolo	Descrizione	A [m]	B [m]	C [m]	Numero dei tratti di catena	
F0002013	Trasportatore trasversale 3 m – 3 x 2,2 m (per trasportatore a rulli 4 m)	3	2,2	1,4 / 1,4	3	SPECIALE
F0002272	Trasportatore trasversale 3 m – 4 x 2,2 m (per trasportatore a rulli 4 m)	3	2,2	1,4 / 0,7 / 0,7	4	
F0002211	Trasportatore trasversale 3 m – 3 x 3,2 m (per trasportatore a rulli 4 m)	3	3,2	1,4 / 1,4	3	
F0002132	Trasportatore trasversale 3 m – 3 x 4,2 m (per trasportatore a rulli 4 m)	3	4,2	1,4 / 1,4	3	
F0002376	Trasportatore trasversale 3 m – 4 x 5,0 m (per trasportatore a rulli 4 m)	3	5,0	1,4 / 0,7 / 0,7	4	
F0002412	Trasportatore trasversale 3 m – 3 x 6,0 m (per trasportatore a rulli 4m)	3	6,0	1,4 / 1,4	3	
F0002406	Trasportatore trasversale 3 m – 4 x 6,0 m (per trasportatore a rulli 4m)	3	6,0	1,4 / 0,7 / 0,7	4	
F0002362	Trasportatore trasversale 4 m – 3 x 4,2 m (per trasportatore a rulli 5m)	4	4,2	1,9 / 1,9	3	

**Spaltfix S-350 Spezial, S-400 Spezial e K-440 Spezial:** si prega di aggiungere la dicitura "SY" al codice articolo desiderato (ad es. F0002013 SY).

**Spaltfix K-450 Spezial e K-540 Spezial:** si prega di aggiungere la dicitura "S" al codice articolo desiderato (ad es. F0002013 S).

## Dotazione aggiuntiva per trasportatore trasversale

Codice articolo	Descrizione	
V	Singularizzatore su albero di trasmissione	SPECIALE
R3	Nastro di pulitura per trasportatore trasversale 3m	
R4	Nastro di pulitura per trasportatore trasversale 4m	

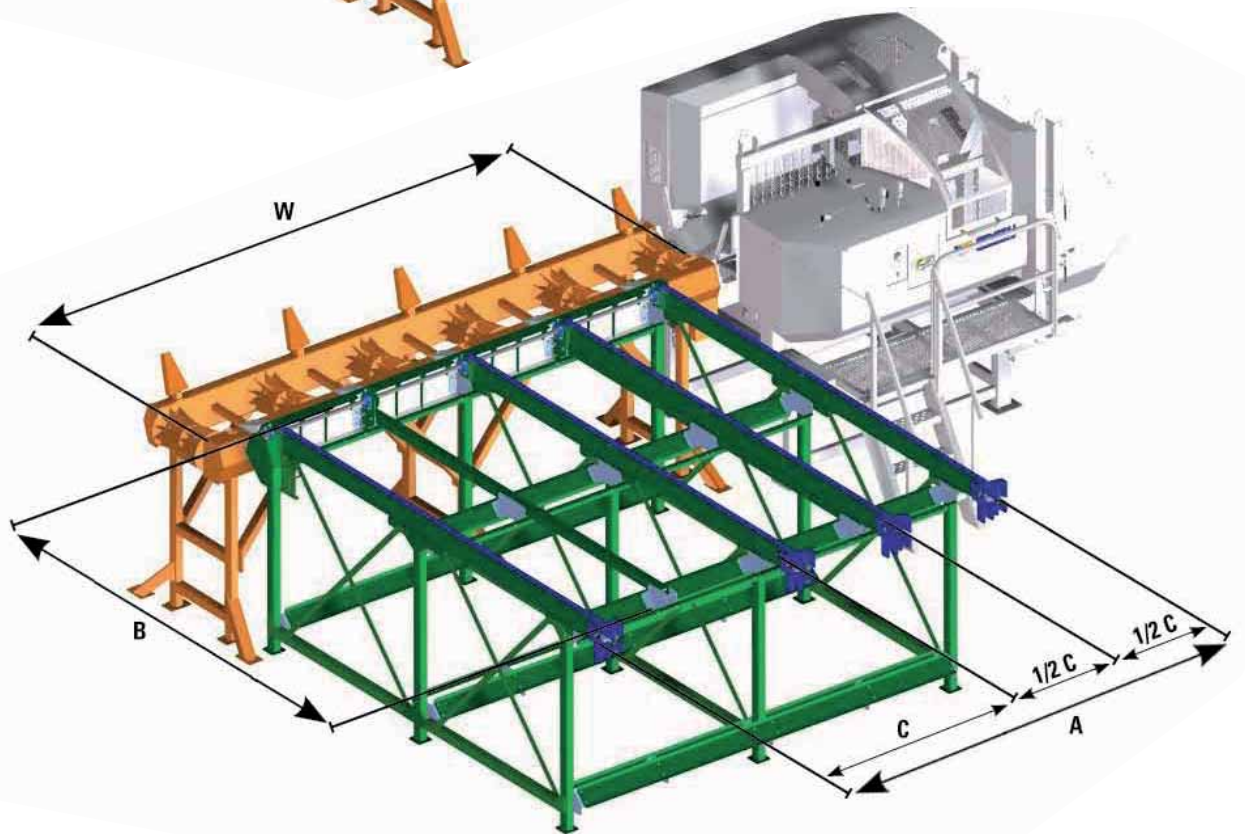
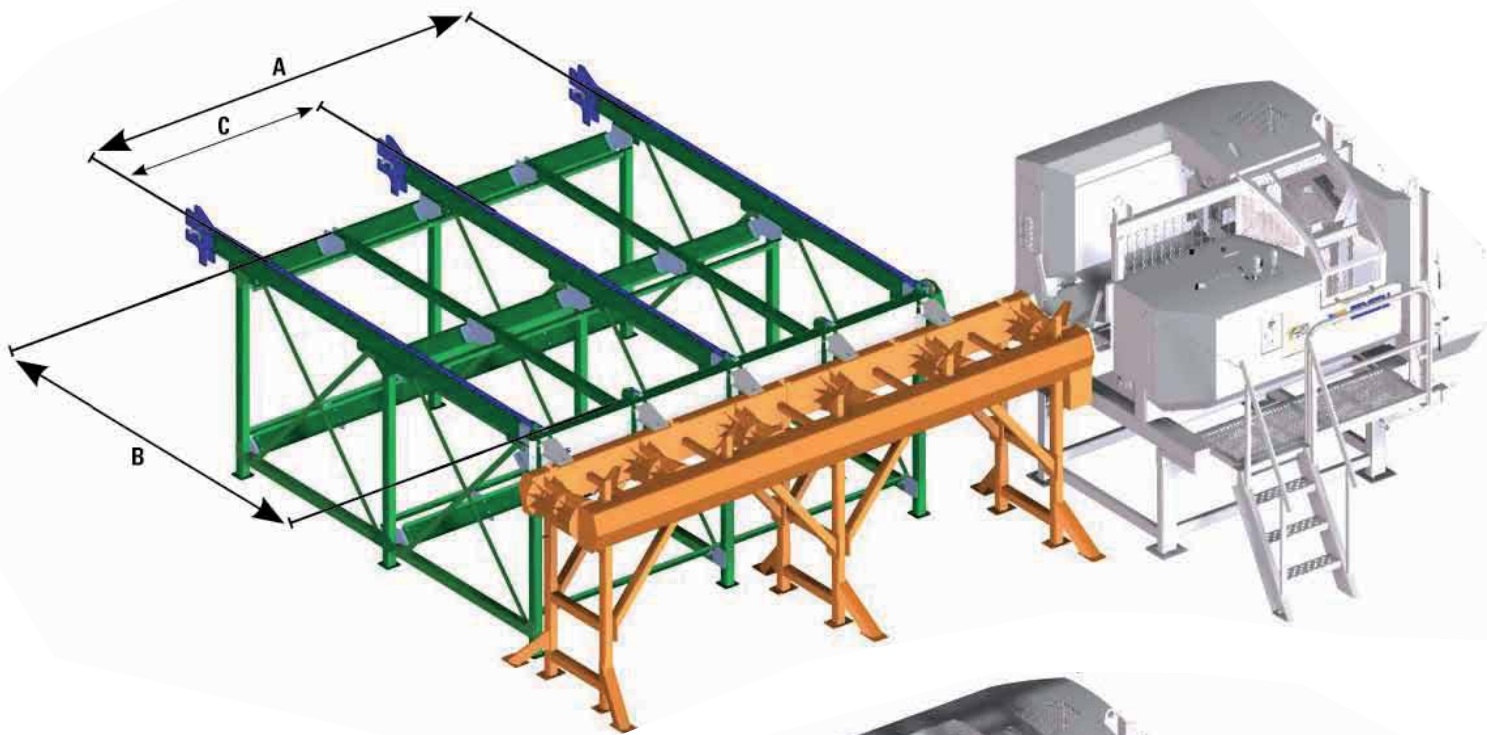

# Spaltfix K-550

18 pezzi spaccati 

Massima potenza di taglio per la lavorazione professionale della legna da ardere.

Codice articolo	Tipo	Azionamento	Velocità cilindro cm/s		
			Avanzamento Livello 1/Livello 2	Ritorno	
M3705	PZG	Trattore, potenza necessaria 90 kW, pompa dell'olio con potenza specifica 90/190 l/min a 480 giri/min	12 / 24	22	
M3712	E37/37	2 motori elettrici 37 kW 400V, S6, 2 x CEE 63A, pompa dell'olio con potenza specifica 74/147 l/min a 1.500 giri/min	9 / 19	18	
M3715	E37/45	Due motori elettrici 400V, 37 kW, S6, CEE 63A e 45 kW, S6, CEE 125A pompa dell'olio con potenza specifica 90/190 l/min a 1.500 giri/min	12 / 24	22	
M3745	D100	Motore Turbodiesel John Deere 100 kW raffreddato ad acqua, sistema di raffreddamento dell'aria di sovralimentazione, iniezione elettronica, dispositivo diagnostico, abbassamento automatico del numero di giri, pompa dell'olio con potenza specifica 90/190 l/min a 1.800 giri/min	12 / 24	22	

INDUSTRIA

Lama di taglio, dotazione speciale e aggiuntiva: vedere pagina 115-117.

La potente tagliaspaccatrice Spaltfix K-550 con OptiSplit: adattamento automatico della corsa di taglio per ottimizzare la prestazione e ottenere la massima potenza di taglio; taglia e spacca la legna fino a 55 cm Ø. Con il nastro trasportatore opzionale, si carica la

legna. L'avanzamento rapido dei tronchi garantisce tempi di ciclo inferiori e dunque un maggior rendimento orario; si spaccano fino a 18 pezzi spaccati con una lunghezza da 25 a 50 cm o 8 pezzi spaccati da 25 a 100 cm per ciclo di lavoro.









#### Dati tecnici:

- Forza di taglio 36 t/41 t con Autospeed
- Diametro max. della legna fino a 55 cm e 25-100 cm di lunghezza
- Sega a catena SuperCut 75 cm
- Fino a 18 pezzi spaccati per ciclo di lavoro
- Comodo comando con joystick
- Trasportatore idraulico a catena
- Visualizzazione automatica del diametro del tronco
- Benna idraulica doppia
- Regolazione idraulica della lama di taglio
- Serbatoio olio catena da 30 l per la lubrificazione della catena della sega
- La legna non resta incastrata grazie al dispositivo di arresto con sgombero legna idraulico
- Trasferimento ottimale della legna tra area di taglio e di segatura grazie al tavolo idraulico inclinabile
- La regolazione continua e idraulica della lunghezza di taglio ottimizza l'efficienza del lavoro
- Manipolatore per posizionamento ottimale del tronco
- Espulsione legna da catasta e legna residua
- Modello verticale

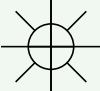
### Lama di taglio per Spaltfix K-550

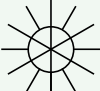
Attenzione ! La macchina base non è dotata di lama di taglio, si prega di selezionarne una.

Codice articolo	Descrizione	maks. Ø cm	
F0001678	 Lama di taglio quadrupla ottimale per un diametro max. della legna di 55 cm	55	INDUSTRIA
F0001674	 Lama di taglio sestupla ottimale per un diametro max. della legna di 55 cm	55	
F0001694	 Lama di taglio ottupla ottimale per un diametro max. della legna di 55 cm	55	
F0001679	 Lama di taglio circolare 210 "Spezial" 12x ottimale per un diametro della legna da 25 a 39 cm	39	
F0001680	 Lama di taglio circolare 250 "Spezial" 15x ottimale per un diametro della legna da 29 a 45 cm	45	
F0001672	 Lama di taglio circolare 250 "Spezial" 18x ottimale per un diametro della legna da 29 a 45 cm	45	
F0001673	 Lama di taglio circolare 300 "Spezial" 18x ottimale per un diametro della legna da 33 a 50 cm	50	

## Dotazione speciale per Spaltfix K-550

Possibile solo in caso di primo equipaggiamento, montaggio incl.

Codice articolo	Descrizione
S0380	Carrello trattore 6/10 km/h con gruppo molle a lamelle Tandem, asse freno con freno di stazionamento, 4 piedi di supporto idraulici
S0390	Carrello trattore 10-25 km/h con gruppo molle a lamelle Tandem, asse freno con freno di stazionamento, impianto frenante ad aria compressa, 4 piedi di supporto idraulici
S0381	Carrello per il trasporto su strada 80km/h con gruppo Tandem, gruppo molle paraboliche con bilanciamento del peso, impianto frenante ad aria compressa con ABS, 4 piedi idraulici di supporto
S0422	Occhione di traino basso su misura data dal cliente, supporto trasmissione tramite timone Si devono comunicare le misure dell'occhione di traino e delle presa di forza!
S0399	Piedi di supporto idraulici con tubatura per modello verticale per la predisposizione all'installazione del carrello
A406	Omologazione individuale (EBE)
S0547	Tettoria sopra la postazione di lavoro incl. tendina impermeabile di protezione dagli agenti atmosferici
S0376	Trasportatore trasversale a carena con azionamento idraul. 3 tratti di catena distanza 1,3 m o 1,7 m. Realizzata in versione stazionaria, supporto legna circa 1,4 m di lunghezza
S0377	Dispositivo di orientamento idraul. per il carrello
S0378	Sovrapprezzo per un tratto di catena aggiuntivo (opzione S0400 necessaria)
S0379	Prolungamento catena trasversale per metro e tratto di catena (solo per impianti stazionari)
S0386	Impianto di filtrazione, telaio rigido barre della griglia. Si installa dopo il nastro trasportatore.
S0387	Sovrapprezzo per telaio lama triplo per impianti stazionari
S0400	Prolungamento del telaio 1 m per tratto di catena aggiuntivo per 6 m di lunghezza legna
S0384	Nastro trasportatore idr. inclinabile 2,5 m, larghezza 1 m, larghezza cinghia 0,8 m. Azionamento tramite motore idraulico, altezza di espulsione a inclinazione max. 30°: 1,4 m
S0438	Nastro trasportatore idr. inclinabile 3,5 m, larghezza 1 m, larghezza cinghia 0,8 m. Azionamento tramite motore idraulico, altezza di espulsione a inclinazione max. 30°: 1,9 m
S0385	Nastro trasportatore idr. inclinabile e ribaltabile 5 m, larghezza 1 m, larghezza cinghia 0,8 m. Azionamento tramite motore idraulico, altezza di espulsione a inclinazione max. 30°: 2,6 m
S0389	Nastro trasportatore idr. inclinabile e ribaltabile 6 m, larghezza 1 m, larghezza cinghia 0,8 m. Azionamento tramite motore idraulico, altezza di espulsione a inclinazione max. 30°: 3,1 m
S0420	Controllo nastro trasportatore con telecomando via cavo per sollevare e abbassare il nastro con la funzione di commutazione ON/OFF e il tasto di arresto di emergenza
S0394	Riempimento con olio biodegradabile tipo PANOLIN Synth 46, 350 l, olio idraulico a lunga durata, high-tech ed ecologico
S0590	SplitControl Z/D
S0590E	SplitControl E/ZE

INDUSTRIA



Avanzamento legna tramite benna doppia con contemporanea funzione di mantenimento legna ❶ e manipolatore tronchi ❷.



Spaltfix K-550 si controlla tramite un comando con joystick a due mani di serie.



Spaltfix K-550 con trasportatore trasversale e nastro trasportatore come dotazione aggiuntiva.

## Dotazione aggiuntiva per Spaltfix K-550

Codice articolo	Descrizione
F0002549	Riscaldamento serbatoio 230V
Z1930080	Albero cardanico

INDUSTRIA

## Componenti soggetti a manutenzione e usura per Spaltfix K-550

Codice articolo	Descrizione
Z1350105	Catena
Z1370101	Lama
F0002289	Kit manutenzione per sega a catena: 1 lama, 3 catene, 1 ruota motrice
F0003127	Kit manutenzione (1.000 h): set nottolini di arresto, cartuccia del filtro e manutenzione testa della sega

INDUSTRIA



Il nucleo di Spaltfix K-550: ❶ Sega a catena SuperCut 75 cm, il cilindro ❷ preme la legna con una forza di 41 t attraverso la lama a doppio taglio ❸. Espulsione della legna residua ❹.



Regolazione della lunghezza di taglio idraulica e continua e il sistema "OptiSplit", grazie al quale la corsa di taglio viene adattata automaticamente alle lunghezze dei pezzi spaccati, forniscono la massima potenza di taglio.

# Tutto per il legno

Piccoli sistemi di supporto. 6 buone idee per un comfort 6 volte maggiore: fascinatrice, nastri trasportatori, vaglio per legna a pezzi spaccati, PackFix, cippatrice professionale ProfiHäcksler e HackBlitz rendono molto più semplice il lavoro che segue la spaccatura della legna. Trasportare, caricare, confezionare o sminuzzare non è mai stato più facile e veloce di così!

## Panoramica sui vantaggi

### Nastri trasportatori:

- Diverse lunghezze operative
- Inclinazione del nastro trasportatore regolabile

### Fascinatrice:

- Comodo affastellamento della legna a pezzi spaccati
- Comodo utilizzo

### PackFix:

- Confezionamento e composizione automatici della legna a pezzi spaccati
- Quantità di riempimento unitaria pari a 1 msa (m<sup>3</sup>) di legna



### Guardate con i vostri occhi come lavorano le macchine Posch:

basta richiedere il nostro DVD sui prodotti o andare a vedere subito in Internet alla pagina: [www.posch.com/video](http://www.posch.com/video)







Fascinatrice

## Fascinatrice

Il complemento ideale per tutte le spaccalegna.

Codice articolo	Descrizione	Peso
M7200	Fascinatrice con sospensione a tre punti cat. I + II Arresto per un riempimento omogeneo	~ 230

La pratica fascinatrice prepara la legna da catasta e la legna corta affinché sia possibile immagazzinarla e caricarla contemporaneamente. Quattro guidanastri di serie legano la legna corta in due fascine, ciascuna con pezzi spaccati di lunghezza pari a 50 cm.

L'impianto idraulico di serie abbassa senza problemi le fascine che, dopo l'apertura della leva di chiusura, non fanno altro che rotolare all'esterno. Con una lunghezza dei pezzi spaccati pari a 1 m, si ottiene circa 1 metro stereo (m<sup>3</sup>) di materiale.

### Dotazione aggiuntiva per fascinatrice

Codice articolo	Descrizione
F0001829	Parete di arresto ammortizzante in legno (con riduzione del rumore)

### Sistema di legatura – Nastro composito

Codice articolo	Descrizione
F0002727	<b>Set completo composito</b> composto da: • Dispositivo tenditore • Svolgitore nastro trasportabile • Nastro di reggiatura composito 19 mm di larghezza, 2 rulli ciascuno 700 m di lunghezza • 1.000 fibbie di chiusura zincate
F0002797	<b>Set composito senza svolgitore nastro</b> composto da: • Dispositivo tenditore • Nastro di reggiatura composito 19 mm di larghezza, 2 rulli ciascuno 700 m di lunghezza • 1.000 fibbie di chiusura zincate
F0002557	Set svolgitore, vedere figura ❶
F0002698	Tenditore a fune (non possibile con set svolgitore F0002557)
Z9700051	Dispositivo tenditore
Z9700056	Svolgitore nastro trasportabile
Z9700063	Nastro di reggiatura composito 19 mm di larghezza, 2 rulli ciascuno 700 m di lunghezza. Nastro in tessuto nero plastificato, specifico per prodotti con spigoli vivi e un utilizzo a basse temperature, elevata resistenza UV, grande resistenza alla rottura.
Z9700080	Fibbie di chiusura zincate (1.000 pezzi/confezione) adatte al nastro di reggiatura composito (Z9700063)



Sistema di affastellamento con nastro in acciaio



Sistema di affastellamento con nastro composito ❶ svolgitore per nastro composito

## Sistema di legatura – Nastro in acciaio

Codice articolo	Descrizione
Z9700010	<b>Set completo nastro in acciaio</b> composto da: <ul style="list-style-type: none"> <li>• Dispositivo tenditore e di chiusura monopezzo</li> <li>• Svolgitore nastro portatile</li> <li>• Nastro in acciaio 240 m lucido 0,5 mm</li> <li>• Cesoa speciale per nastro in acciaio</li> <li>• 1.000 cappucci di chiusura</li> </ul>
Z9700050	Dispositivo tenditore e di chiusura
Z9700055	Svolgitore nastro portatile
Z9700060	Nastro in acciaio 240 m lucido 0,5 mm
Z9700065	Cesoa speciale per nastro in acciaio
Z9700070	1.000 cappucci di chiusura



Fascinatrice Comfort con sistema di affastellamento corda Fybron  
 ❶ Svolgitore  
 ❷ Argano manuale

## Fascinatrice Comfort

Riunire il legno in fascine ora è più comodo.

Codice articolo	Descrizione	Peso
M7205	Fascinatrice Comfort con 2.000 m di corda Fybron	~ 208

Con la fascinatrice Comfort, riunire in fascine la legna da catasta diventa comodo e conveniente (circa 0,9 €/fascina). L'argano manuale permette di tirare o comprimere comodamente. La corda si maneggia facilmente e non

presenta problemi di smaltimento. Per legare rapidamente il legno, è presente il tubo di avvolgimento. Non sono necessari altri attrezzi.

### Dati tecnici:

- Parete di arresto ammortizzante in legno – con riduzione del rumore
- Argano manuale
- Tubo di avvolgimento
- Lunghezza: 1.600 mm, larghezza: 1.550 mm, altezza: 1.650 mm
- Sospensione a tre punti cat. I + II

## Sistema di affastellamento – Corda Fybron

Codice articolo	Descrizione
F0003171	2 rotoli di corda Fybron da circa 1.040 a 1.050 m/rotolo (circa 90 fascine)

## Nastri trasportatori 4/5 m

Per caricare la legna da ardere pronta.



Codice articolo	Tipo	Azionamento	lunghezza nastro trasportatore	Peso kg
M8150	4m E-400V	Motore elettrico 0,75 kW 400V, S6, CEE 16A	4	~ 210
M8152	4m E-230V	Motore elettrico 0,75 kW 230V, S6	4	~ 210
M8100	4m PS	Impianto idraulico trattore, manicotto idraulico di dimensione 3, potenza specifica 16 l/min – max. 130 bar	4	~ 209
M8155	5m E-400V	Motore elettrico 0,75 kW 400V, S6, CEE 16A	5	~ 235
M8157	5m E-230V	Motore elettrico 0,75 kW 230V, S6	5	~ 235
M8105	5m PS	Impianto idraulico trattore, manicotto idraulico di dimensione 3, potenza specifica 16 l/min – max. 130 bar	5	~ 230

Ecco come spostare la vostra legna da ardere! L'inclinazione del nastro trasportatore può essere regolata con un argano manuale. Le ruote pneumatiche in gomma e il timone del

trattore di serie (composto da timone, catarifrangente e adesivo per 6 km/h) rendono il nastro trasportatore adatto per un trasporto agevole.

### Dati tecnici:

- lunghezza nastro trasportatore 4 o 5 m
- inclinazione del nastro trasportatore tra 10° e 40°, regolabile con argano manuale
- larghezza della cinghia di trasporto: 300 mm
- altezza di espulsione 4 m: da 1,0 fino a 2,7 m, altezza di espulsione 5 m: da 1,1 fino a 3,3 m
- velocità del nastro trasportatore: 50 cm/s
- ruote pneumatiche in gomma Ø 400 mm

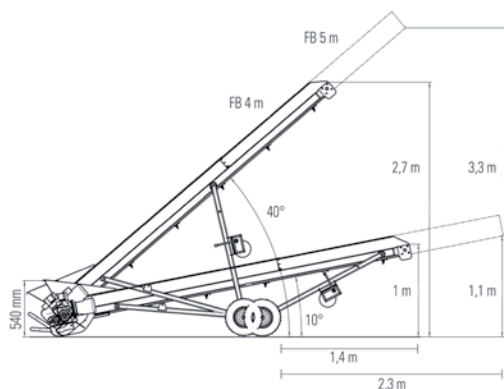

# Nastri trasportatori 6/8 m – Spezial

Per caricare legna da ardere pronta per la serie Spaltfix.



## Nastro trasportatore 6 m

Codice articolo	Tipo	Azionamento	Inclinazione nastro trasport. regolazione meccanica a livelli	Inclinazione nastro trasport. regolazione idraulica continua	ORIENTAMENTO NASTRO TRASP. meccanico	ORIENTAMENTO NASTRO TRASP. idraulico
M8132S	6 m E4-400V manuale	Motore elettrico 4 kW 400V, S6, CEE 16A	x		x	
M8165S	6 m E4-400V idraulico	Motore elettrico 4 kW 400V, S6, CEE 16A		x		x
M8115S	6 m PS idraulico	Impianto idraulico trattore, manicotto idraulico di dimensione 3, potenza specifica max. 16 l/min		x		x

SPECIALE

## Nastro trasportatore 8 m

Codice articolo	Tipo	Azionamento	Inclinazione nastro trasport. regolazione meccanica a livelli	Inclinazione nastro trasport. regolazione idraulica continua	ORIENTAMENTO NASTRO TRASP. meccanico	ORIENTAMENTO NASTRO TRASP. idraulico
M8142S	8 m E4-400V manuale	Motore elettrico 4 kW 400V, S6, CEE 16A	x		x	
M8175S	8 m E4-400V idraulico	Motore elettrico 4 kW 400V, S6, CEE 16A		x		x
M8125S	8 m PS idraulico	Impianto idraulico trattore, manicotto idraulico di dimensione 3, potenza specifica max. 16 l/min		x		x

SPECIALE

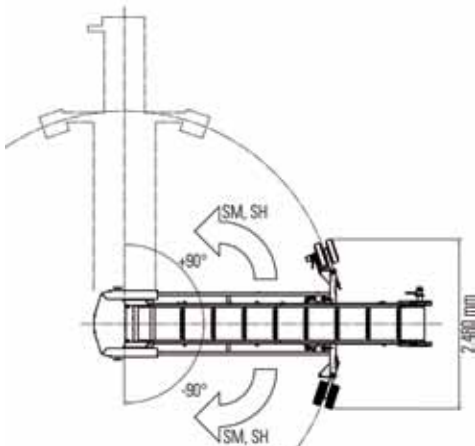

Il nastro trasportatore con una lunghezza di 6 e 8 m come complemento alla serie Spaltfix di Posch è orientabile e regolabile in altez-

za. L'inclinazione del nastro è impostabile meccanicamente a livelli o idraulicamente in maniera continua.

### Dati tecnici:

- lunghezza nastro trasportatore 6 o 8 m
- larghezza della cinghia di trasporto: 550 mm
- velocità del nastro trasportatore: 70 cm/s
- ruote pneumatiche in gomma Ø 400 mm

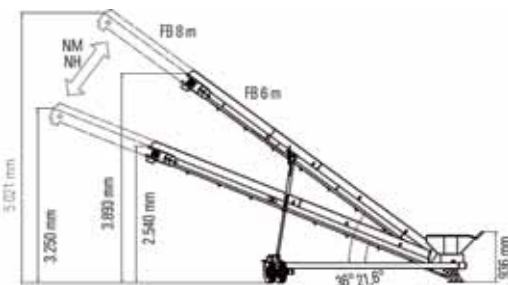

## Dotazione aggiuntiva per nastri trasportatori 6/8 m – Spezial

Codice articolo	Descrizione
F0002427	Ruote di supporto sinistra e destra per il trasporto, possibile soltanto nella versione orientabile
F0002425	Timone, possibile solo nella versione orientabile
F0002426	Ripartitore di portata, per regolare la velocità con azionamento PS

SPECIALE

# Vaglio per legna a pezzi spaccati

Pulisce i pezzi spaccati di legna spaccati.

Codice articolo	Tipo	Azionamento	Peso kg
M8180RC	E2,2-400	Azionamento elettrico 2,2 kW 400 V, S6, CEE 16A con radiotelecomando per accensione e spegnimento.	~ 830
M8182RC	E2,2-230	Azionamento elettrico 2,2 kW 230V, S6 con radiotelecomando per accensione e spegnimento.	~ 830
M8181	PS	Impianto idraulico trattore, manicotto idraulico di dimensione 2, potenza specifica circa 15 l/min – 150 bar	~ 830
Z	Protezione dei punti di accesso al vaglio a tamburo		~ 170

SPECIALE

Grazie alla rotazione del tamburo, i trucioli o i pezzettini di corteccia o di legno e cadono tra le barre della griglia. Rimane legna da ardere di alta qualità. A complemento di ogni macchina dotate di un nastro trasportatore.

Vantaggio: legna da ardere più pulita e di qualità. Il funzionamento silenzioso del vaglio a tamburo è ottenuto grazie alle ruote in poliuretano e all'azionamento a catena.

## Dati tecnici:

- Ampiezza del setaccio: 47 mm, Ø tamburo 120 cm
- Altezza di riempimento con larghezza del nastro trasportatore di 70 cm: 2,5 – 3,5 m
- Altezza di riempimento con larghezza del nastro trasportatore di 85 cm: 2,6 – 3,4 m

## Sistema di espulsione

Attenzione! Il vaglio per legna a pezzi spaccati non è dotato di sistema di espulsione – Selezionarne una variante.

Codice articolo	Descrizione
F0002668	Scivolo per legna a pezzi spaccati
F0002667	Tubo di prolungamento (necessario per PackFix con tavolo orientabile)

SPECIALE

## Dotazione aggiuntiva per vaglio per legna a pezzi spaccati

Codice articolo	Descrizione
F0003252	Aggiunta della protezione dei punti di accesso al vaglio a tamburo

SPECIALE



Vaglio per legna a pezzi spaccati E2,2-400, con protezione dei punti di accesso opzionale e 2 tamburi di riempimento PackFix



Tubo di prolungamento (F0002667) ad es. per PackFix Hydro con tavolo orientabile (ST)



Scivolo per legna a pezzi spaccati (F0002668) per il riempimento continuo di due tamburo di riempimento PackFix

# PackFix

Confezionamento per l'essiccazione, lo stoccaggio e la spedizione ottimali della legna da ardere.

Codice articolo	Tipo	Azionamento	Struttura con telaio	Peso kg	
M7320	Light	N.1 tamburo di riempimento senza telaio, allacciamento elettrico 230V. Altezza di montaggio necessaria: 430-440 cm	senza	~ 297	
M7330	Single	N. 1 tamburo di riempimento con telaio, allacciamento elettrico 230V	con	~ 338	
M7335	Duo	N.2 tamburi di riempimento per un riempimento continuo con telaio, allacciamento elettrico 230V	con	~ 649	

SPECIALE

Per la dotazione aggiuntiva, vedere a pagina 126.

Il tamburo di riempimento viene riempito con pezzi spaccati tramite un nastro trasportatore. Quando il tamburo è pieno, un braccio rotante laterale avvolge il tamburo di riempimento, partendo dal basso, con una rete precedentemente fissata al pallet. Contemporaneamente il tamburo di riempimento viene lentamente tirato verso l'alto e la rete permeabile all'aria avvolta attorno ai pezzi di legno. Quando tutti i pezzi spaccati sono confezionati nella rete, questa viene sempli-

cemente tagliata all'estremità superiore e annodata.

## Sistema di cambio rapido

Il tamburo di riempimento si può staccare dal telaio. In questo modo è possibile riempire più tamburi di riempimento indipendentemente dalla posizione del telaio. I tamburi di riempimento pieni sono trasportati verso il telaio e avvolti con la rete.

## Dati tecnici:

- Per legna a pezzi spaccati con una lunghezza fino a 50 cm
- Volume del tamburo di riempimento 1,63 m<sup>3</sup> = 1,6 msr Metro stero riversato = 1,0 msa (m<sup>3</sup>) di legno
- Tamburo di riempimento: Ø 1,20 m, altezza = 1,45 m
- Fino a 3 fasci accatastabili l'uno sull'altro



## Dotazione opzionale per PackFix

Codice articolo	Descrizione
F0002579	Tamburo di riempimento supplementare per PackFix con sistema di cambio rapido 1,6 msr
F0002472	Canale di riempimento "Single/Duo" per alimentazione del PackFix con nastro trasportatore fisso (non possibile per M7320)
F0002548	Telaio inferiore con piedi di supporto per PackFix "Single"
Z9900500	Rotolo di rete 0,6 m x 1.800 m (per 55 - 60 unità) 1 rotolo di rete è fornito di serie con la macchina
Z9900501	Rotolo di rete 0,60 m x 1.800 m, 1 pallet = 64 rotoli

SPECIALE

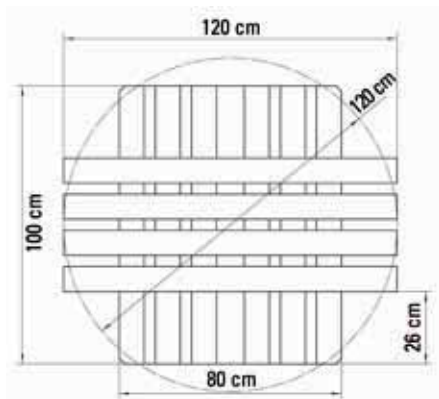

### Varianti di pallet:

- Soluzione ottimale:  
Il pallet può essere avvolto: Pallet monouso 100 x 80 cm + 4 assi di 120 cm di lunghezza (vedere schizzo a destra)
- Altre possibili soluzioni senza avvolgimento del pallet:
  - Europallet 120 x 80 cm + 4 assi di 120 cm di lunghezza
  - Pallet monouso 120 x 120 cm (non sono necessarie assi aggiuntive)



Il braccio rotante avvolge il tamburo di riempimento con il rotolo di rete.



Canale di riempimento "Single/Duo" per alimentazione del PackFix con nastro trasportatore fisso.



Dopo che il tamburo di riempimento è stato completamente tirato verso l'alto, il "pacco di legna" pronto può essere portato via.



PackFix con sistema di cambio rapido: il tamburo di riempimento può essere staccato dal telaio grazie a una maniglia.



PackFix Hydro stazionario con telaio di fondo GH

## PackFix Hydro

Più comodità nel confezionamento della legna da ardere.

Con PackFix Hydro, il tamburo viene sollevato con un cilindro idraulico. Il sollevamento, l'abbassamento e la rotazione del braccio orientabile avvengono anch'essi in modo idraulico. Semplice orientamento del tamburo sotto al braccio di avvolgimento e orienta-

mento verticale della macchina tramite piedi di regolazione.

Sono disponibili 3 modelli di PackFix Hydro:

- stazionario
- mobile
- universale (statico + mobile)

### PackFix Hydro stazionario

Codice articolo	Tipo	Azionamento	Peso kg	
M7350	PS	Impianto idraulico trattore, potenza max. pompa 10 l/min, max. 150 bar, connettore idraulico dimensione 3	~ 590	SPECIALE
M7355	E3-400	Motore elettrico 3 kW 400V, S6, CEE 16A	~ 610	
M7357	E3-230	Motore elettrico 3 kW 230V, S6	~ 610	
M7360	B2,6	Motore a benzina Honda 2,6 kW	~ 610	
M7351	PZ	Pompa per presa di forza inseribile max. 430 giri/min	~ 610	
GH	Telaio di fondo per alimentazione con carrello elevatore a forche al posto del telaio inferiore di serie. È necessario un fondo piano.			
ST	Tavolo orientabile incl. 2° tamburo di riempimento, incl. montaggio (al posto del telaio inferiore di serie)			

Per la dotazione aggiuntiva, vedere a pagina 129.

- Per il funzionamento in regime stazionario
- Tamburo di riempimento Ø 120 con sistema di cambio rapido
- Alimentazione tramite trattore con caricatore anteriore, carrello elevatore a forche, caricatore agricolo ecc.

**PackFix Hydro stazionario con tavolo orientabile (ST):** mentre si riempie il primo tamburo, nel secondo la legna può già essere confezionata. La legna nel primo tamburo viene rimossa, il tavolo orientabile viene fatto ruotare ed un tamburo vuoto è nuovamente pronto per essere riempito.





PackFix Hydro stazionario con telaio inferiore livellabile di serie



PackFix Hydro stazionario con telaio di fondo per carrello elevatore a forche (opzione GH)

## PackFix Hydro universale

Codice articolo	Tipo	Azionamento	Peso kg	SPECIALE
M7344	PZE	<ul style="list-style-type: none"> <li>Pompa per presa di forza inseribile max. 430 giri/min</li> <li>Motore elettrico 3 kW 400V, S6, CEE 16A</li> </ul>	~ 680	
GH	Telaio di fondo per alimentazione con carrello elevatore a forche al posto del telaio inferiore di serie. È necessario un fondo piano.			

- Utilizzabile sia in modalità mobile che stazionaria
- Le macchine dall'uso universale per le comunità
- Tamburo di riempimento Ø 120 con sistema di cambio rapido



PackFix Hydro universale (PackFix Hydro stazionario + PackFix mobile)



PackFix Hydro universale con telaio di fondo per carrello elevatore a forche (M7344GH)



PackFix Hydro mobile

## PackFix Hydro mobile

Codice articolo	Tipo	Azionamento	Peso kg	
M7340M	PS	Impianto idraulico trattore, potenza max. pompa 10 l/min, max. 150 bar, connettore idraulico dimensione 3	~ 615	SPECIALE
M7341M	PZ	Pompa per presa di forza inseribile max. 430 giri/min	~ 635	

- Per il funzionamento mobile
- Tamburo di riempimento Ø 120 con sistema di cambio rapido
- I pacchi di legna possono essere comodamente avvolti sul trattore e anche trasportati mediante lo stesso.
- Si consiglia braccio terzo punto idraulico nel trattore!

## Dotazione opzionale per PackFix Hydro

Codice articolo	Descrizione	
F0002876	Ripartitore di portata per modelli azionati tramite impianto idraulico del trattore per l'adattamento della quantità di olio (velocità del pacco) indipendentemente dal numero di giri del trattore	SPECIALE
F0002877	Forca per pallet, da utilizzare come PackFix Hydro mobile (di serie per PackFix Hydro mobile e universale)	
F0002878	Telaio di fondo per alimentazione con carrello elevatore a forche, caricatore anteriore, caricatore agricolo ecc. (di serie per PackFix Hydro stazionario e universale)	
F0002880	Telaio di fondo per alimentazione con carrello elevatore a forche	
F0002579	Tamburo di riempimento supplementare per PackFix con sistema di cambio rapido 1,6 msr	
Z9900500	Rotolo di rete 0,6 m x 1.800 m (per 55 - 60 unità) 1 rotolo di rete è fornito di serie con la macchina	
Z9900501	Rotolo di rete 0,6 m x 1.800 m, 1 pallet = 64 rotoli	
F0003072	Aggiunta del tavolo orientabile incl. 2° tamburo di riempimento per tutti i modelli esistenti di PackFix Hydro, senza montaggio. Nota: soltanto per uso stazionario	



Profihäcksler 300K1 E7,5-H



Profihäcksler 300K1 B9,7-H

## Profihäcksler 300K1

La macchina professionale per sminuzzare i rifiuti e preparare compost.

Codice articolo	Tipo	Azionamento	Peso kg
M3251S	E7, 5-H	Motore elettrico 7,5 kW 400V, S6, CEE 16A	~ 192
M3200S	Z-D	Trattore, potenza necessaria 7 kW	~ 198
M3261S	B9,7-H	Motore a benzina 9,7 kW (13 CV) marca Briggs & Stratton, modello Vanguard, a 4 tempi, impianto di avviamento manuale	~ 172

Per una sminuzzatura dei rifiuti o la preparazione di compost in modo ottimale. Utilizzabile in modo flessibile per cespugli, arbusti, ghirlande, rifiuti di giardino e di segheria. Sfibratura migliorata per un compostaggio

estremamente veloce. Il nastro trasportatore di alimentazione trasporta automaticamente e in modo continuo il materiale al rotore a flagelli, dove viene sminuzzato.

### Dati tecnici:

- Legna fino a un Ø di circa 5 cm
- 27 flagelli rotanti
- Nastro trasportatore di alimentazione con supporto a molla
- Giunto limitatore di coppia
- Flagelli a doppio utilizzo con lama di serie
- Azionamento elettrico e a benzina: trasportabile su due ruote in gomma piena Ø 300 mm
- Azionamento dal trattore: albero cardanico necessario, sospensione a tre punti cat. I

### Dotazione aggiuntiva per Profihäcksler 300K1

Codice articolo	Descrizione
F0002179	Contatore orario per macchine con azionamento elettrico
F0001806	Contatore orario per macchine con azionamento a presa di forza (contatto Reed), con visualizzazione numero di giri
F0001482	Contatore orario per macchine con motore a benzina
F0002660	Set di flagelli con lama (27 pezzi)
Z1201760	Flagello con lama (1 pezzo)
Z2000638	Albero cardanico Walterscheid con limitatore a nottolini



Materiale da cippare

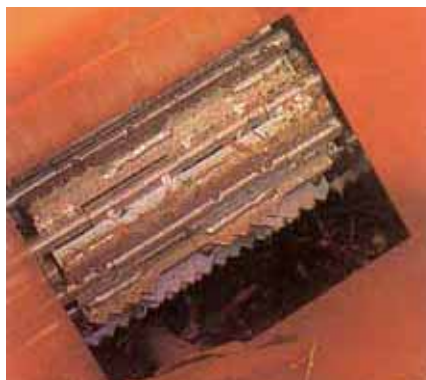

Nastro trasportatore di alimentazione con supporto a molla



Funzionamento della cippatrice professionale Profihäcksler 300K1



HackBlitz 500 Z-W-D

## HackBlitz 500

La robusta macchina professionale per sminuzzare senza fatica resti di potatura, rifiuti di legno ecc.

Codice articolo	Tipo	Azionamento	Peso kg
M4605	Z-W-D	Trattore, potenza necessaria 35 kW, cilindro alimentatore superiore ad azionamento idraulico (avanzamento e ritorno)	~ 340

La robusta Hackblitz 500 smaltisce resti di potatura e rifiuti di legno. L'alimentazione del materiale al disco sminuzzatore avviene uniformemente tramite la tramoggia e il cilindro alimentatore. La particolare inclinazione della tramoggia permette l'ingresso rapido e senza problemi del materiale. La geometria

della lama sminuzzatrice montata sul disco sminuzzatore garantisce una sminuzzatura razionale. Grazie alla controlama facilmente regolabile, si possono ottenere risultati ottimali. L'espulsione avviene tramite un apposito tubo a un'altezza di 2,2 m.

### • Dati tecnici:

- Legna fino a un Ø di circa 10 cm
- Disco sminuzzatore 500 mm Ø
- Apertura della tramoggia larga 160 mm e alta 200 mm
- Tubo di espulsione orientabile alto 2,2 m
- Sospensione a tre punti cat. I + II

## Dotazione aggiuntiva per HackBlitz 500

Codice articolo	Descrizione
F0001516	Set di lame sminuzzatrici (2 pezzi) con 6 viti
Z2000660	Albero cardanico Walterscheid max. 900 Nm (limitatore a nottolini)
Z2000646	Albero cardanico Walterscheid max. 900 Nm (limitatore a nottolini e giunto unidirezionale per trattore con frizione della presa di forza idraulica)



Materiale da sminuzzare

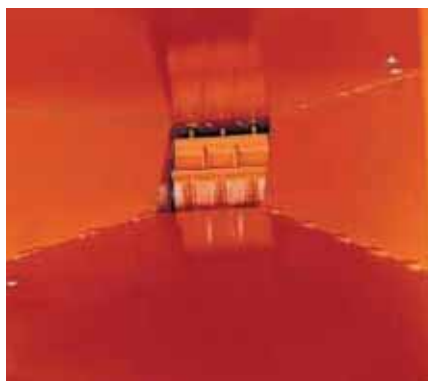

L'alimentazione del materiale da sminuzzare avviene tramite un cilindro alimentatore.



HackBlitz 500 con azionamento tramite presa di forza in posizione di trasporto.

# Pelatrici

Le pelatrici professionali di prima classe. Ecco come pelare e appuntire i vostri tondelli di legno: con Schälprofi, il professionista della pelatura, si ottiene in un batter d'occhio un palo da un tronco. E per gli impieghi minori c'è la pratica macchina per pelare e appuntire i pali manualmente. In questo modo inoltre l'affilatrice a umido tiene affilate le lame del disco pelatore e del disco sminuzzatore.

## Panoramica sui vantaggi

- Utilizzo pratico e sicuro
- Diversi tipi di azionamento
- Modalità costruttiva robusta e compatta per una lunga durata



**Guardate con i vostri occhi come lavorano le macchine Posch:**

basta richiedere il nostro DVD sui prodotti o andare a vedere subito in Internet alla pagina: [www.posch.com/video](http://www.posch.com/video)







Macchina per pelare e appuntire i pali E5,5

## Macchina per pelare e appuntire i pali

Per appuntire e pelare i pali.

Codice articolo	Tipo	Azionamento	Peso kg
M1371E	E5,5	Motore elettrico 5,5 kW 400V, S6, CEE 16°, azionamento a cinghie trapezoidali a due gole	~ 132
M1373E	E5,5D	Motore speciale 5,5 kW 400V, S6, CEE 16A, disco pelatore montato direttamente sull'albero motore	~ 104
M1372E	Z	Trattore, potenza necessaria 7,5 kW, tre cinghie trapezoidali	~ 138
M1374E	Z-E5,5	<ul style="list-style-type: none"> <li>• Trattore</li> <li>• Motore elettrico 5,5 kW 400V, S6, CEE 16A</li> </ul>	~ 156

- Dischi pelatori Ø 500 mm
- Supporto trasversale con protezione del disco pelatore
- Azionamento elettrico: salvamotore, invertitore di fase, interruttore di minima tensione
- Dispositivo frenante, trasportabile su due ruote in gomma piena Ø 250 mm
- Azionamento dal trattore: albero cardanico necessario, sospensione a tre punti cat. I

### Dotazione aggiuntiva per macchina per pelare e appuntire i pali

Codice articolo	Descrizione
Z1201720	N.1 lama per disco pelatore, temprata e affilata
F0001434	Set lame completo SM
A104	Riaffilatura di un set di lame (4 pezzi)
Z2000635	Albero cardanico Walterscheid



## Schälprofi 500

La macchina professionale per pelare e appuntire il legno.

Codice articolo	Tipo	Azionamento	Peso kg	
M1410E	Z	Trattore, potenza necessaria 11kW, max. 700 giri/min	~ 299	SPECIALE
M1400E	E11	Motore elettrico 11 kW 400V, S6, CEE 32A	~ 314	
M1420E	Z-E11	• Trattore • Motore elettrico 11 kW 400V, S6, CEE 32A	~ 354	



Schälprofi 500 elettrico con presa di forza, opzionale: supporto legna (F0001339) per il trasporto di tronchi lunghi (oltre 3 m) con dispositivo di orientamento

Pelare e appuntire in un unico ciclo di lavoro – con Schälprofi 500 questo è possibile. Il tronco viene posizionato sul dispositivo di alimentazione, che avvia automaticamente il

successivo processo di pelatura. Contemporaneamente inizia l'avanzamento a regolazione continua, impostabile alla qualità superficiale desiderata.

### Dati tecnici:

- Da 7 a 9 metri lineari al minuto di potenza media di pelatura per un diametro del tronco da 10 a 15 cm
- Dispositivo per appuntire con arresto orientabile
- Avanzamento regolabile in maniera continua
- Ventilatore di espulsione integrato per la rimozione dei trucioli generati
- Dispositivo di presa dei tronchi
- Con Azionamento elettrico: salvamotore, interruttore di minima tensione e dispositivo frenante
- Con azionamento dal trattore: albero cardanico necessario, sospensione a tre punti cat. I + II

## Dotazione aggiuntiva per Schälprofi 500

Codice articolo	Descrizione
F0001339	Supporto legna per un trasporto semplice di tronchi lunghi (oltre 3 m) con dispositivo di orientamento (per azionamento elettrico con o senza presa di forza)
F0001574	Supporto legna per un trasporto semplice di tronchi lunghi (oltre 3 m) con dispositivo di orientamento (per azionamento con presa di forza)
F0001338	Contatore orario per azionamento a presa di forza semplice ed elettrico
F0001566	Prolungamento espulsione 350 mm
F0001567	Prolungamento espulsione 500 mm
F0001360	Sospensione a tre punti per il trasporto di macchine con azionamento elettrico
F2007733	Vite senza fine Ø 80 x 120 mm, passo 10 mm (oro-argento), per legna di Ø inferiore a 70 mm
F2007588	Vite senza fine Ø 80 x 120 mm, passo 12 mm (oro-argento)
F0001584	Banco di supporto per la copertura della vite senza fine
Z1201700	N.1 lama di ricambio per disco pelatore (necessari 4 pezzi)
F0001435	1 set lame di ricambio (4 pezzi)
A112	1 set lame di ricambio (4 pezzi), riaffilatura
Z2000653	Albero cardanico Walterscheid

SPECIALE



Schälprofi permette di pelare i tronchi in modo semplice per poi appuntirli.



# Paldu

**Spaccalegna e seghe circolari. Progettate per essere taglienti.**  
**Catalogo prodotti valido dal 1 agosto 2011**





# ***Sicuramente Paldu!***

## ***Spaccalegna 1050 e spaccalegna orizzontale 550***

Potente motore elettrico – anche a 230 V, pompa speciale a funzionamento silenzioso, rapida corsa di avanzamento e di ritorno, dispositivo di accensione di sicurezza a due mani, maniglia di tenuta legna con molle, guaina del tipo Bowden in teflon (R), lama di taglio zincata extra lunga, banco da taglio stabile, pratico supporto legna come dotazione aggiuntiva, struttura stabile per lavorare in modo sicuro.



## ***Spaccalegna 1100***

Azionamento tramite motore elettrico o dal trattore, punta di blocco brevettata, spaccatura veloce grazie a due velocità di avanzamento, pompa industriale silenziosa in ghisa grigia per una lunga durata, guida della lama di taglio in ottone, sospensione a tre punti, cilindro abbassabile per il trasporto e lo stoccaggio, cuneo a croce scorrevole in 4 parti nonché banco da taglio e dispositivo di sollevamento dei tronchi come dotazione aggiuntiva.



## ***Seghe Paldu***

Azionamento con motore elettrico o da trattore, semplice sostituzione della lama della sega, ruote in gomma piena facilmente scorrevoli, lame di sega di alta qualità, salvamotore di serie con dispositivo frenante. Affidabile. Stabile. Sicuro.



***Prodotto da Posch Austria.***

***Fornitura di ricambi garantita per 20 anni.***

***Ampia rete di distribuzione.***

***C'è sempre un partner Posch vicino a voi.***



## Spaccalegna 1050

Potente spaccalegna con una forza di taglio pari a 6 t, corsa di taglio regolabile e regolazione dell'altezza del banco da taglio senza bisogno di attrezzi per una spaccatura ergonomica. Lunghezza max. ceppo: 105 cm



Opzionale: Banco di appoggio legna

Codice articolo	Dotazione	Velocità cilindro cm/s		Peso
		Avanzamento	Ritorno	
M6153S (Corrente ad alta tensione)	Motore elettrico 3 kW 400 V, S6, CEE 16 A con invertitore di fase. Forza di taglio: 6 t, corsa di taglio: 540 mm.	5	31	≈ 102 kg
M6151S (Corrente d'illuminazione)	Motore elettrico 3 kW 230 V, S6, 16 A con spina di messa a terra. Forza di taglio: 5 t, corsa di taglio: 540 mm.	5	25	≈ 102 kg
M6154 (Benzina)	Motore a benzina Honda 3,4 kW, forza di taglio: 6 t, corsa di taglio: 540 mm.	4	20	≈ 112 kg

### Dotazione aggiuntiva

Codice articolo	Descrizione
F0002254	Banco di appoggio legna
F0001831	Cuneo a croce
F0001654	Lama speciale con rulli per legna da catasta



Cuneo a croce (F0001831)

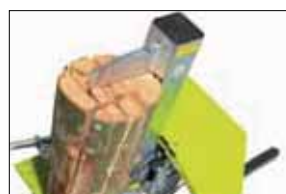

Semplice e veloce



Lama speciale con rulli per legna da catasta

## Spaccalegna orizzontale 550

Potente spaccalegna con una forza di taglio pari a 6 t, due velocità di avanzamento, corsa di taglio regolabile in modo continuo e struttura stabile per lavorare in modo sicuro. Lunghezza max. ceppo: 55 cm



Codice articolo	Dotazione	Velocità cilindro cm/s		Peso
		Avanzamento Livello 1/Livello 2	Ritorno	
M2797S (Corrente ad alta tensione)	Motore elettrico 3 kW 400 V, S6, CEE 16 A con invertitore di fase. Forza di taglio: 6 t, corsa di taglio: 540 mm.	6 / 12	14	≈ 102 kg
M2796S (Corrente d'illuminazione)	Motore elettrico 3 kW 230 V, S6, con spina di messa a terra 16 A. Forza di taglio: 5 t, corsa di taglio: 540 mm.	5 / 10	11	≈ 102 kg
M2800 (Benzina)	Motore a benzina Honda 2,9 kW Forza di taglio: 6 t, corsa di taglio: 540 mm.	3 / 6	9	≈ 108 kg

### Dotazione aggiuntiva

Codice articolo	Descrizione
F0001893	Cuneo a croce ruotato
F0001899	Supporto legna



Spaccalegna orizzontale 550 con motore a benzina



Cuneo a croce ruotato (F0001893)



Supporto legna (F0001899)



## Spaccalegna 1100-9E

Potente spaccalegna per legna da catasta con una forza di taglio pari a 9 t. Punta di blocco brevettata, due velocità di avanzamento. Lunghezza max. ceppo: 110 cm.

Codice articolo	Dotazione	Velocità cilindro cm/s		Peso
		Avanzamento Livello 1/Livello 2	Ritorno	
M6606 E3	Motore elettrico 3 kW 400 V, S6, CEE 16 A	5 / 11	8	≈ 228 kg
M6608 E3-230 V	Motore elettrico 3 kW, 230 V, spina di messa a terra 16 A, forza di taglio 7,5 t.	3 / 8	5	≈ 228 kg

### Dotazione aggiuntiva

Codice articolo	Descrizione
F0001521	Cuneo a croce scorrevole per 4 parti
F0002602	Banco da taglio

## Spaccalegna 1100-12Z

Potente spaccalegna con azionamento da trattore e forza di taglio pari a 12 t. Punta di blocco brevettata, due velocità di avanzamento, pompa industriale silenziosa in ghisa grigia per una lunga durata. Lunghezza max. ceppo: 110 cm

Codice articolo	Dotazione	Velocità cilindro cm/s		Peso
		Avanzamento Livello 1/Livello 2	Ritorno	
M6602S PZG	Azionamento dal trattore, pompa dell'olio con potenza specifica 23 l/min a 380 giri/min, montata fissa, potenza necessaria: 9,5 kW, Albero cardanico necessario, sospensione a tre punti.	8 / 16	15	≈ 245 kg
M6604S PZGE5,5	<ul style="list-style-type: none"> <li>Azionamento dal trattore, pompa dell'olio montata fissa</li> <li>Motore elettrico 5,5 kW 400 V, S6, CEE 16 A</li> </ul>	8 / 16 5 / 10	15 9	≈ 275 kg

### Dotazione aggiuntiva

Codice articolo	Descrizione
F0001521	Cuneo a croce scorrevole per 4 parti
F0002602	Banco da taglio
F0002604	Set supplementare per azionamento elettrico 5,5 kW, motore elettrico 400 V
F0002710	Dispositivo di sollevamento tronchi
Z2000635	Albero cardanico



Sospensione a tre punti di serie



Opzionale: Dispositivo di sollevamento tronchi



Opzionale: Banco da taglio

## Spaccalegna 1100-15Z

Potente spaccalegna con azionamento da trattore e forza di taglio pari a 15 t. Punta blocca legna brevettata, due velocità di avanzamento, pompa industriale silenziosa in ghisa grigia per una lunga durata. Lunghezza max. ceppo: 110 cm.



Opzionale:  
Cuneo a croce a  
banco da taglio

Codice articolo	Dotazione	Velocità cilindro cm/s		Peso
		Avanzamento Livello 1/Livello 2	Ritorno	
M6612S PZG	Azionamento dal trattore, pompa dell'olio con potenza specifica 33 l/min a 540 giri/min, montata fissa. Potenza necessaria: 12 kW, Albero cardanico necessario, sospensione a tre punti.	8 / 14	17	≈ 298 kg
M6614S PZGE5,5D	<ul style="list-style-type: none"> <li>Azionamento dal trattore, pompa dell'olio montata fissa</li> <li>Motore elettrico 5,5 kW 400 V, S6, CEE 16 A</li> </ul>	8 / 14 3 / 14	17	≈ 335 kg

### Dotazione aggiuntiva

Codice articolo	Descrizione
F0001459	Cuneo a croce scorrevole per 4 parti
F0002648	Banco da taglio
F0002646	Set supplementare per azionamento elettrico 5,5 kW, motore elettrico 400 V
F0002710	Dispositivo di sollevamento tronchi
Z2000635	Albero cardanico

## Spaccalegna 1100-19Z

Potente spaccalegna con azionamento da trattore e una forza di taglio pari a 19 t. Punta di blocco brevettata, due velocità di avanzamento, pompa industriale silenziosa in ghisa grigia per una lunga durata. Lunghezza max. ceppo: 110 cm.



Posizione di  
trasporto con cilindro  
abbassato. Opzionale:  
azionamento elettrico  
con dispositivo di  
sollevamento tronchi.

Codice articolo	Dotazione	Velocità cilindro cm/s		Peso
		Avanzamento Livello 1/Livello 2	Ritorno	
M6622S PZG	Azionamento dal trattore, pompa dell'olio con potenza specifica 33 l/min a 540 giri/min, montata fissa. Potenza necessaria: 14 kW, Albero cardanico necessario, sospensione a tre punti.	7 / 14	14	≈ 321 kg
M6624S PZGE5,5D	<ul style="list-style-type: none"> <li>Azionamento dal trattore, pompa dell'olio montata fissa</li> <li>Motore elettrico 5,5 kW 400 V, S6, CEE 16 A</li> </ul>	7 / 14 3 / 14	13	≈ 358 kg

### Dotazione aggiuntiva

Codice articolo	Descrizione
F0001459	Cuneo a croce scorrevole per 4 parti
F0002648	Banco da taglio
F0002647	Set supplementare per azionamento elettrico 5,5 kW
F0002710	Dispositivo di sollevamento tronchi
Z2000635	Albero cardanico



Dispositivo di accensione di sicurezza a due mani



Opzionale: cuneo a croce



Lama di taglio con guide in ottone a lunga durata, di serie

## Sega con tavolo inclinabile 600

Pratica sega con potente motore elettrico – anche a 230 V, impugnatura in plastica ergonomica per azionamento del tavolo inclinabile e per il trasporto, lama in cromo-vanadio 600 mm.



Codice articolo	Dotazione	Peso	
M1332 (Corrente ad alta tensione)	Motore elettrico 4 kW 400 V, S6, CEE 16 A con invertitore di fase e dispositivo frenante. Profondità max. di taglio: 19 cm e lunghezza max. ceppo: 25 cm (vedere fig.). Ruote in gomma piena 200 mm.	≈ 90 kg	
M1333W (Corrente d'illuminazione)	Motore elettrico 3,5 kW 230 V, S6, con spina di messa a terra 16 A, dispositivo frenante. Profondità max. di taglio: 19 cm e lunghezza max. ceppo: 25 cm. Ruote in gomma piena 200 mm.	≈ 90 kg	
W	Sovrapprezzo per sega con tavolo inclinabile con lama in Widia anziché lama per sega circolare di serie		

### Dotazione aggiuntiva

Codice articolo	Descrizione
Z1300060	Lama di sega in cromo-vanadio, Ø 600 mm, 56 denti, foratura 30 mm, di serie
Z1300072	Lama di sega in Widia, Ø 600 mm, 40 denti, foratura 30 mm

## Sega con tavolo inclinabile 700

Pratica sega con potente motore elettrico, impugnatura in plastica ergonomica per azionamento del tavolo inclinabile e per il trasporto, lama in Widia (42 denti) per un'elevata potenza di taglio.



Codice articolo	Dotazione	Peso	
M1330 (Corrente ad alta tensione)	Motore elettrico 5,5 kW 400 V, S6, CEE 16 A con invertitore di fase e dispositivo frenante. Profondità max. di taglio: 23 cm e lunghezza max. ceppo: 35 cm (vedere fig.). Ruote in gomma piena 250 mm.	≈ 110 kg	

### Dotazione aggiuntiva

Codice articolo	Descrizione
Z1300105	Lama di sega in Widia, Ø 700 mm, 42 denti, foratura 30 mm, di serie
Z1300103	Lama di sega in Widia, Ø 700 mm, 84 denti, foratura 30 mm
F0003137	Collegamento aspirazione trucioli 100 mm



Profondità di taglio



Lunghezza ceppo



Trasporto semplice



Interruttore

## Sega con tavolo inclinabile 700-Z

Pratica sega con azionamento da trattore, impugnatura in plastica ergonomica per azionamento del tavolo inclinabile, lama in Widia 700 mm (42 denti) e albero cardanico.



Codice articolo	Dotazione	Peso
M1331	Azionamento dal trattore, numero di giri di azionamento 540 giri/min. incl. albero cardanico con giunto a frizione, max. profondità di taglio: 23 cm e lunghezza max. ceppo: 35 cm (vedere fig.), sospensione a tre punti categoria I e II.	≈ 138 kg

### Dotazione aggiuntiva

Codice articolo	Descrizione
Z1300105	Lama di sega in Widia, Ø 700 mm, 42 denti, foratura 30 mm, di serie
Z1300103	Lama di sega in Widia, Ø 700 mm, 84 denti, foratura 30 mm
F0002941	Supporto per il trasporto



Con albero cardanico



Sospensione a tre punti



Lama di sega in WIDIA (Z1300103)



## Sega con tavolo a rulli 700-Z

Pratica sega con azionamento da trattore, tavolo a rulli con guida dotata di cuscinetti a sfera, lama in Widia 700 mm (42 denti) e albero cardanico. Profondità max. di taglio: 24 cm.

Codice articolo	Dotazione	Peso
M1340	Azionamento dal trattore, numero di giri di azionamento 540 giri/min. incl. albero cardanico con giunto a frizione, sospensione a tre punti categoria I e II.	≈ 143 kg

### Dotazione aggiuntiva

Codice articolo	Descrizione
Z1300105	Lama di sega in Widia, Ø 700 mm, 42 denti, foratura 30 mm, di serie
Z1300103	Lama di sega in Widia, Ø 700 mm, 84 denti, foratura 30 mm



Sega con tavolo a rulli e con albero cardanico



Tavolo a rulli aperto



Tavolo a rulli con guida dotata di cuscinetti a sfera